

10 YEAR WARRANTY

TERMS AND CONDITIONS OF WARRANTY

&

USER INSTRUCTIONS

For clamp type IPH10
Horizontal lifting with pretension

In order to qualify for the 10 year warranty, these instructions must be observed strictly

	CONTENT	PAGE
1.	<i>10 Year warranty for maximum safety and security</i>	2
1.1	Inspection, maintenance and overhaul protocol for safety lifting clamps	
1.2	Safety inspection procedure for the lifting clamp	2
1.3	Preventive maintenance procedure for the lifting clamp	3
1.4	Overhaul procedure for the lifting clamp	3
1.5	The most common areas of damage	4
1.6	How to act in cases of damage	4
2.	<i>User instructions</i>	5
2.1	How to operate the clamp	5
2.2	Inspection prior to every application of the clamp	7
2.3	A safe clamp, a secure basis for safe lifting	8
3.	<i>Terms and conditions of warranty (for all countries except the USA)</i>	9
4.	<i>Terms and conditions of warranty (for the USA)</i>	10

1. 10 Year warranty for maximum safety and security

Inter Product provides a 10 year warranty for its clamps. In order to benefit from this the following procedures and measures (as stipulated in article g of the Terms and Conditions of Warranty) must be observed:

- You must instruct and train your staff in the proper use of the clamp, as stated in the user instructions. Observe these instructions to the letter!
- You must carry out the periodic safety inspections according to the provisions of the user instructions.
- You must have the preventive maintenance and overhaul of your lifting clamp carried out by an IP- accredited repairer. Inter Product will notify you ca. 1 month prior to the preventive maintenance or overhaul service of your lifting clamp.

Inter Product believes in the quality of its product for 100% and wants to support you in word and deed with a view to guaranteeing maximum safety. You as user however remain the first and most important link.

1.1 Inspection, maintenance and overhaul protocol for safety lifting clamps

Decisive for the frequency with which the activities should be carried out is the number of operating hours per week of the lifting clamp, according to the schedule on the inside of the cover.

1.2 Safety inspection procedure for the lifting clamp

What does a safety inspection entail?

Twice per year, in category “A” and “B” (see schedule on the inside of the cover) the lifting clamp will be meticulously inspected for proper functioning. A (safety) officer authorized by the company should carry out this inspection.

The inspection should include the following procedures (see illustration on page 3 for the parts reference):

- Inspect camsegment (A) for wear and defects. The teeth should be sharp (undamaged!) and free of dirt.
- Check the body (D) for damage, cracks or deformation (this might indicate overloading). The clamp must open and close properly. When the operation of the clamp is stiff or heavy, it should be removed from operation.
- Check the camsegment shaft (B) for clearly visible wear and/or damage (check also the roll pin (C) that holds the camsegment shaft).
- Record in the maintenance log when the inspection service was carried out, by whom: name and signature of person authorized by the company and whether or not any defects were detected.

If taken out of service then the dates of removal and return to operation should be noted. For the most critical elements of the inspection, see chapter 1.5.

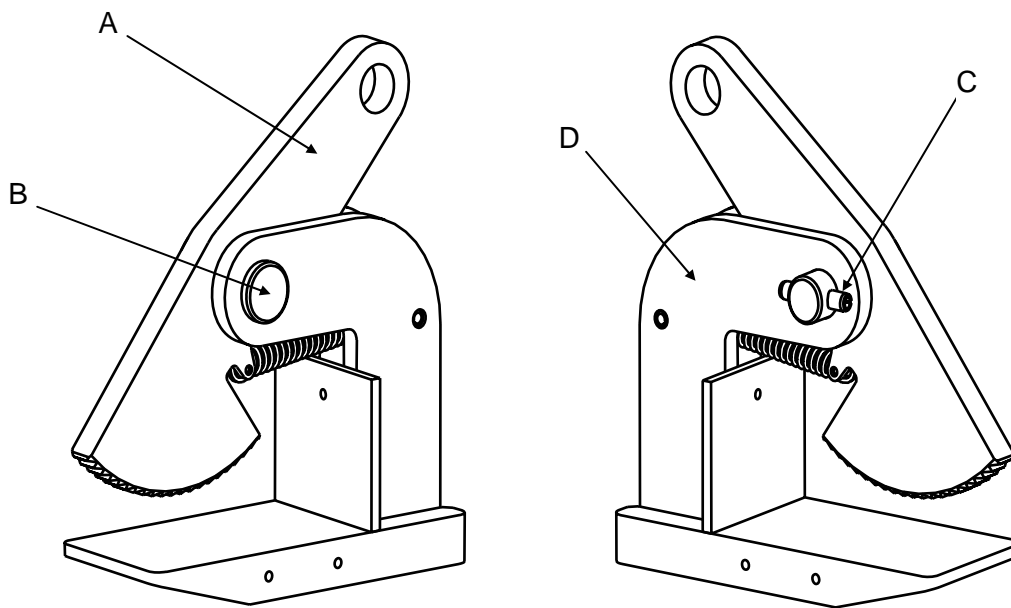

1.3 Preventive maintenance procedure for the lifting clamp

What does preventive maintenance entail?

- Annually, in category “**A**”, (0 – 18 operating hours per week) and six-monthly intervals in category “**B**” (more than 18 operating hours per week), the lifting clamp and the parts will be meticulously inspected for cracks, deformation, damage and proper functioning
- A repairer authorized by IP must carry out this preventive maintenance service.
- Parts should be replaced only when they no longer meet our standards. Finally an approval sticker with year and month will be affixed.

1.4 Overhaul procedure for the lifting clamp

What does an overhaul service entail?

- After 5 years in category “**A**” (0 – 18 operating hours per week) and once per 3.5 years in case “**B**” (more than 18 operating hours per week), the lifting clamp will be extensively inspected to determine the condition of the body and all parts.
- A repairer authorized by IP must carry out this overhaul service.
- During every overhaul the most critical parts, being pivot, camsegment, will be replaced and if necessary, rejected parts. Finally an approval sticker with year and month will be affixed.

1.5 The most common areas of damage

The camsegment is the most critical part in the clamp and requires extra attention during inspection. Ensure in any event for good light during inspection, using if necessary a torch. Observe the following rules during every inspection:

Camsegment: Reject when the sharpness of **one** teeth has disappeared for 50% or more.

On the inside of the front cover some illustrations have been included of damaged (rejected) pivots and camsegments with explanations. In most cases however the areas of damage are much less extensive. In doubtful cases an authorized repairer should assess the clamp.

This type of clamp can prone to deformation of the hole in which the chain (D-shackle) impinges, resulting in the hole becoming oval. When that is the case the clamp should be removed from service immediately.

Deformation in this part is mainly due to exceeding of the maximum side loading angle of 15 °. The maximal loading angles are displayed in the loading diagrams on page. 6.

1.6 How to act in cases of damage?

When during one of the inspections a form of wear or damage is detected the following procedures must be carried out:

1. Remove the clamp from service (note date of removal from service in the table of the maintenance log).
2. Try to ascertain the cause of the defect, for example:
 - Excess stress (incidental/structural)
 - Improper use (clamp is unsuitable)
 - Injudicious use (personnel is untrained)
 - Lifting of new/divergent materials (hardness/dimensions)
 - Clumsy or careless use

While these areas of damages are not covered by the warranty, it is from the standpoint of safety important to follow this procedure.

NB: in cases of doubt contact your authorized IP repairer.

3. Give the clamp with the maintenance log to the IP authorized repairer. He will check the clamp thoroughly and replace the necessary parts. The repair will be carried out and registered in the maintenance log.
4. After repair return the clamp to operation (note date of return to operation in the log).
5. Increase frequency of safety inspections (for 2 months):
 - Cat. A: 1 x per month
 - Cat. B: 1 x per 2 weeks
6. Should during the intensified safety inspections fresh damage appear consult the Safety Engineer from Inter Product.

When you also believe that your IP safety lifting clamp has been overstressed, carry out the procedures above to avoid further risks. **Attention:** excess stress cannot always be seen from the clamp. Should the clamp due to for example excess stress no longer function properly and/or seize, it should be removed immediately from service for careful inspection.

2. User Instructions

IPH10 lifting clamps are suitable for horizontal lifting and transport of steel plates, beams and structures. The IPH10 clamps are kept in place after positioning by pretension (0,5 & 1 IPH10 models) or by magnets (2, 3, 4, 5, 6, 9 & 12 IPH10(/J) models).

2.1 How to operate the clamp?

1. Place the clamps on the plate and exercise pressure, so that the inner side of the jaw rests against the plate. (E)

2. Tension the cables or chains with the crane hook, while the inner side of the jaw rests against the plate. (E).

3. The load may now be lifted, paying careful heed to maintaining constant tension on the chains and/or cables.

4. As soon as the load is at its destination let the crane hook descend until the clamp is fully free of load, meaning that the lifting chain is no longer taut.

5. The clamps may now be removed from the load. A crowbar may be used placed between the ridges of the body. This will allow the clamps to be simply turned away under the plate.

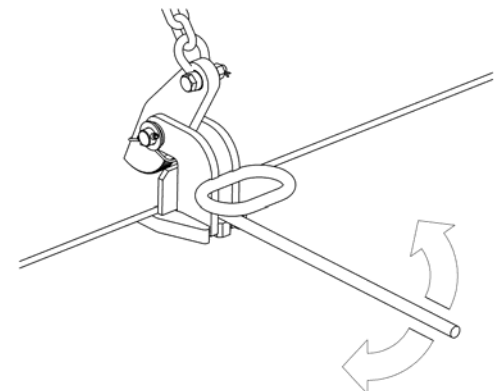
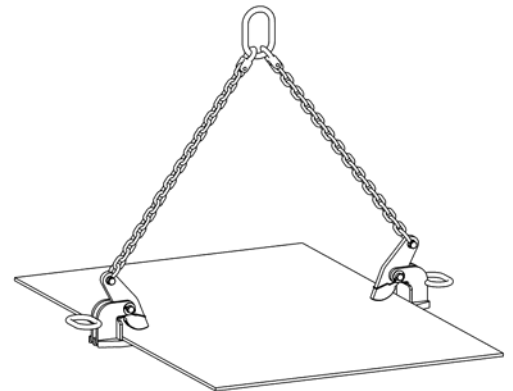
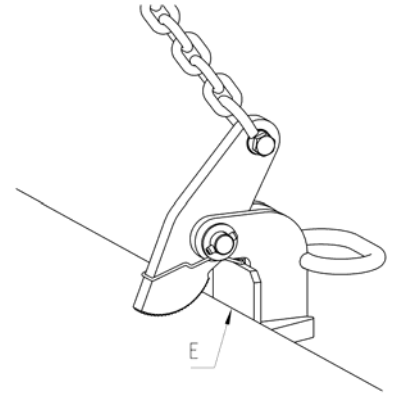

WARNING: Do not attach chains or cables on the handle!

The manner for securing maximum safety

- Proper instruction for the personnel is of vital importance. This will contribute to maximum safety in the working environment.
- The IPH10 clamps may be used per pair, per three clamps or with several simultaneously for the lifting of steel plates. Ensure that each clamp receives its equal share of the load. When using more than two clamps a lifting beam is recommended.
- Check when placing the clamp on the plate, that slings are not twisted.
- Hardness: It is possible with the standard clamps to lift steel with a hardness of up to 37 Rc (345 HB). For harder steel types contact the Safety Engineer at Inter Product.
- Temperature: The temperature at which the standard lifting clamps may be used lies between 100°C (80° C for clamps with magnets) 212°F (176°F for clamps with magnets) and -40°C (-40°F). For other temperatures consult our technicians.
- Loads: For proper application of the clamp consult the load diagrams below When using endless reeved chain the maximum admissible top angle is 60 ° and the W.L.L. 50% of the maximum admissible W.L.L.

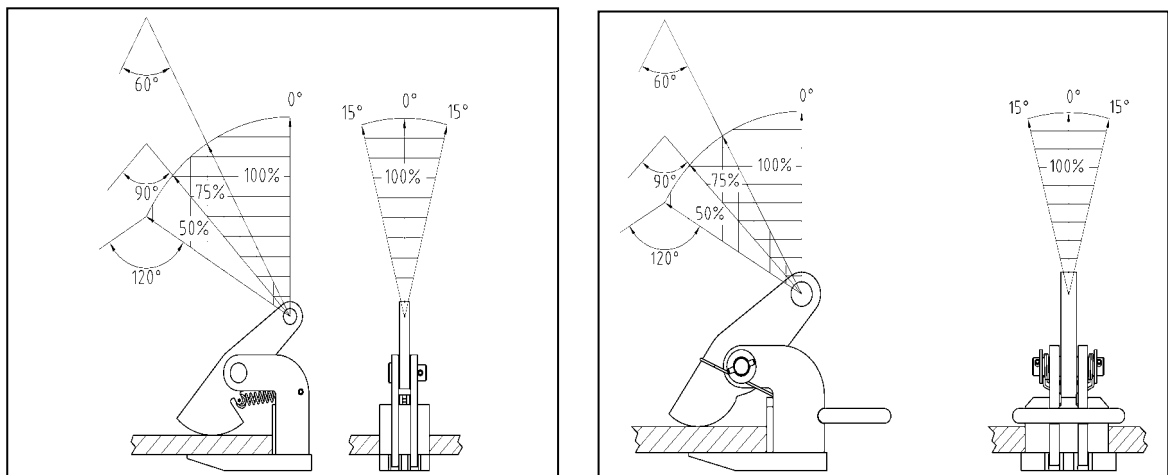

- Several plates may be transported or lifted per lift.
- The IPH10 clamps may not be used for sagging plates.
- During the tensioning of cables or chains the clamps must remain properly positioned.
- During the descent of the load there may be no obstacles present under the load that can impede the load causing a clamp to be unloaded. The clamps may only release the load when it is in a stable position.
- A lifting clamp must be clean when used. Dirt has a deleterious affect on the operation and hence also on the safety of the clamp. When the clamp is dirty and greasy it can be cleaned with diesel oil or petroleum. Then blow dry with air or dry with a cloth in the pivot pins and apply a little lubricant. It is important to ensure that the clamp faces are clean at all times. Regular cleaning will enhance the lifetime and safety of your lifting clamps.

***No changes may be made to our clamps.
Never straighten, repair or heat treat parts.***

2.2 Inspection prior to every application of the clamp

Attention must be paid to the following (see illustration below for part reference):

- Ensure that the plate surface with which the clamp is to come into contact is free of scale, grease, oil, paint, water, ice, moisture, dirt and coatings that might impede the contact of the teeth with the plate.
- Inspect camsegment (A) for wear and defects. The teeth must be sharp and free of dirt (See also chapter 1.5: "The most frequently occurring damage").
- Check the body (D) for damage, cracks or deformation (this may indicate overloading). The clamp must open and close properly (when the operation of the clamp is stiff or heavy, it should be removed from operation for inspection).
- Check the camsegment shaft (B) for readily detectable wear and/or damage. (check also the roll pin which locks the camsegment shaft).

0,5 & 1 IPH10 models

- Check the operation of the tension spring (E). The clamp is not kept in place when there is no pretension.

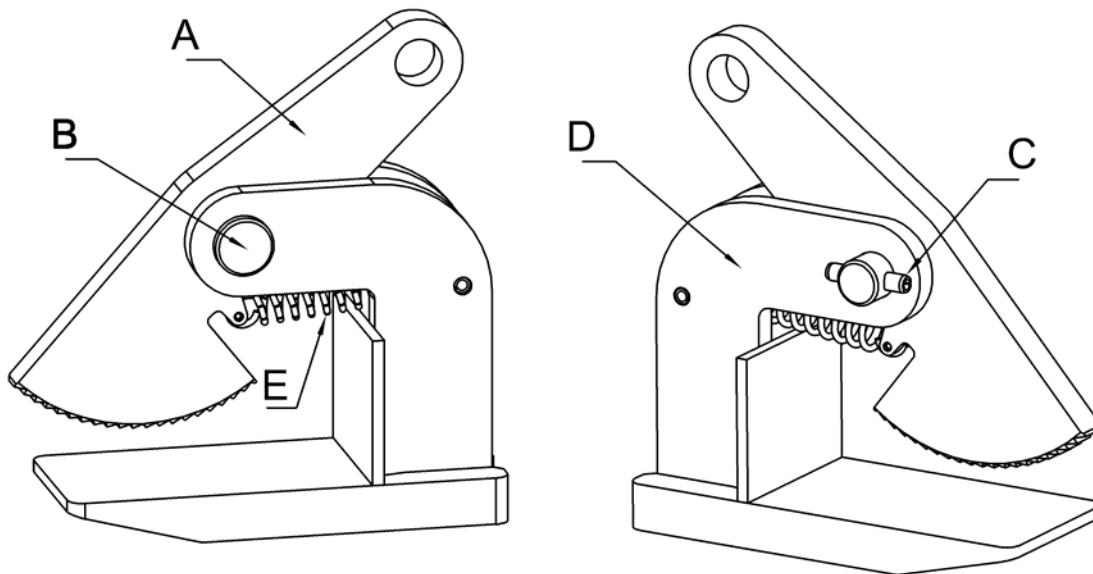

2, 3, 4, 5, 6, 9 & 12 H10(J) models

- Check if magnets (E) are damaged or missing because this decreases the holding force.
- Check the operation of the torsion spring (F). If damaged, the camsegment is not kept in position and can cause hooking of the chain on the back of the clamp.
- Ensure that the surface of the magnets and bottom plate are free of dirt and scale because this can cause damage of the magnets and decrease of the holding force.

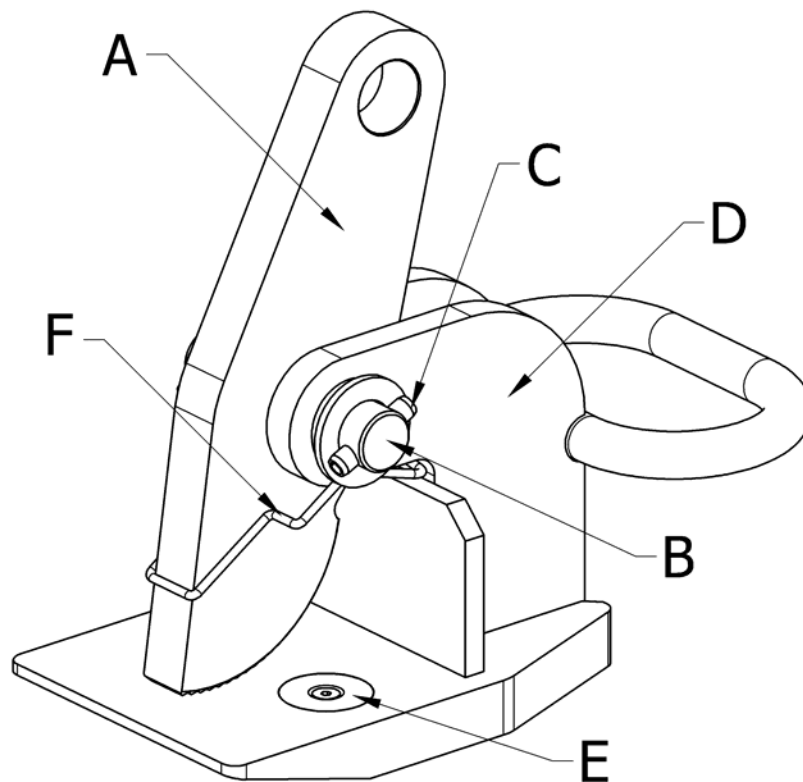

- Check whether the W.L.L. and the jaw aperture that are held in the clamp correspond with the load to be lifted.

2.3 A safe clamp, a secure basis for safe lifting.

If you maintain your clamps as described above you will keep your clamps in optimum condition. Inter Product gives you for 10 years the certainty that you are using the safest possible lifting clamps, a secure basis for safe lifting. But using safe tools does not automatically mean that the lifting practices are safe. The people who work with the tools play an equally important role in safe lifting. Ensure therefore that everyone who works with our lifting clamps has been instructed in safe lifting and the safe application of our clamps.

3. Terms and conditions of warranty (for all countries except the USA)

- a. IP warrants for a period of ten years from putting into operational service of an IP safety lifting clamp the integrity of the product supplied provided the provisions set by these terms and conditions are met.
- b. Should the lifting clamp supplied prove unreliable, which judgement should be set against the purpose for which it is intended in the light of the user instructions, then IP may at its own discretion:
- Repair the lifting clamp free of charge,
 - Replace the lifting clamp,
 - Credit you for a proportionate part of the invoice, related to the purchase price of the lifting clamp after deduction for depreciation.
- c. The warranty shall come into operation as soon as IP has received from you a signed copy of the warranty certificate.
- d. You must under all circumstances provide IP with the opportunity to repair any defects relating to the lifting clamps.
- e. You may appeal to the warranty after all payment obligations with respect to the lifting clamp have been fulfilled.
- f. Warranty shall not be extended for defects resulting from:
- Normal wear and tear
 - Damage
 - Overload
 - Improper use
 - Injudicious use
 - The lifting of new/divergent materials (hardness/dimensions)
 - Clumsy and/or careless use
 - Failure to carry out or improper conduct of the procedures and measures stipulated under g
- Nor shall warranty be extended, when:
- Between the date of delivery of the lifting clamp (= invoice date of the IP dealer) and the putting into use of the lifting clamp there is a time interval of more than three months
 - Lifting clamp parts are used that do not originate with IP
 - Alterations are made to an IP lifting clamp
 - The repair and overhauls are carried out by a repairer not authorized by IP
- g. You must observe the procedures and measures designed by IP to achieve the quality and maximum safety of the lifting clamp. These are further specified in chapter 1: "10 year warranty for maximum safety", both of which are inseparably linked to the terms and conditions of warranty and form an integral part thereof.
- h. Disputes arising from the warranty given by IP and these terms and conditions of warranty shall be subject to Dutch law and shall be submitted by exclusion to the competent Dutch court within the arrondissement of The Hague.

**10-year warranty applies solely for the user/final customer of an IP
safety lifting clamp**

4. Terms and conditions of warranty (for the USA)

Inter Product warrants, subject to the terms and conditions set forth below, that its product is, at the time of shipment from IP, free from design, material, manufacture and workmanship defects.

Should any defect in design, material, manufacture or workmanship arise within ten years from the date of shipment by IP to the customer or distributor, then IP shall be obligated to, free of charge to the customer, repair or replace, at the option of IP, the product in which the defect arises. In the event that IP elects to "replace" a product, IP shall issue the customer a credit for any defective product, equal to the purchase price of the product after reasonable deduction for depreciation and use.

There are no warranties which extend beyond the description on the face hereof. In light of the express warranty provided hereby, **IP HEREBY EXCLUDES, TO THE FULLEST EXTENT ALLOWED BY LAW, ANY AND ALL IMPLIED WARRANTIES THAT MIGHT OTHERWISE ARISE BY OPERATION OF LAW, INCLUDING THE WARRANTIES OF MERCHANTABILITY OR FITNESS FOR A PARTICULAR PURPOSE.**

Under no circumstances shall the liability of IP, under this warranty, exceed the purchase price of the product claimed to be defective.

IP shall not be liable for any loss, damage, special or consequential damage of any kind (including property damage and, if allowed by state law, personal injury) other than that warranted above, regardless of whether that liability arises out of tort, contract, or other theories of recovery.

The following terms and conditions, to the fullest extent allowed by law, shall govern this Limited Express Written Warranty:

- a. The customer is obligated to provide IP a signed copy of the warranty certificate prior to placing the IP product into operation;
- b. The customer is obligated to provide IP prompt written notice of any claim under this warranty;
- c. The customer is obligated to ensure that IP products are employed in a manner consistent with the Instruction Manual provided with the IP product.
- d. No warranty applies to IP products that have undergone alterations, repairs, or disassembly performed by someone who is not an authorized by IP to conduct such alterations, repairs or disassembly.
- e. No warranty shall apply to IP products that has parts incorporated into it or used on or in conjunction with it that are not manufactured or authorized by IP.
- f. No warranty applies to IP products that are misused, abused, or employed in any manner that contradicts those instructions set forth in Chapter 1 of the Instruction Manual entitled "10 Year Warranty for Maximum Safety," which is expressly incorporated herein.
- g. This warranty shall be governed, in all respects, by the law of the Commonwealth of Virginia, without resort to Virginia's choice of law provisions.

10-year warranty applies solely for the user/final customer of an IP lifting clamp. Effective September 2003.

10 JAHRE GARANTIE GARANTIEBEDINGUNGEN UND BETRIEBSANLEITUNG

Für Klemmentyp IPH10
Horizontalhubanwendungen mit Vorspannung

Um die 10-jährige Garantie in Anspruch nehmen zu können, sind die hier genannten Vorschriften strikt einzuhalten.

INHALT	SEITE
1. <i>10 Jahre Garantie für ein Höchstmaß an Sicherheit und Unfallfreiheit</i>	12
1.1 Inspektions-, Wartungs- und Revisionsprotokoll für Sicherheitshebeklemmen	12
1.2 Verfahren zur Sicherheitsinspektion der Hebeklemme	12
1.3 Verfahren zur vorbeugenden Wartung der Hebeklemme	13
1.4 Verfahren zur Revision der Hebeklemme	13
1.5 Die häufigsten Beschädigungen	14
1.6 Vorgehen im Fall von Beschädigungen	14
2. <i>Betriebsanleitung</i>	15
2.1 Wie geht man mit der Klemme um	15
2.2 Inspektion vor jede Verwendung der Klemme	17
2.3 Eine sichere Klemme, ein solide Grundlage für sicheres Heben	18
3. <i>Garantiebedingungen</i>	19

1. 10 Jahre Garantie für ein Höchstmaß an Sicherheit und Unfallfreiheit

Inter Product gewährt auf seine Klemmen 10 Jahre Garantie. Um die Garantie in Anspruch nehmen zu können, sind (nach Artikel g der Garantiebedingungen) die im Folgenden aufgeführten Verfahren einzuhalten bzw. die genannten Maßnahmen zu treffen:

- Sie sind verpflichtet, Ihre Mitarbeiter in der ordnungsgemäßen Handhabung gemäß den Angaben in der Betriebsanleitung zu schulen. Halten Sie diese Anleitung strikt ein!
- Sie sind verpflichtet, die turnusmäßigen Sicherheitsinspektionen gemäß den Vorschriften in der Betriebsanleitung selbst durchzuführen oder die Durchführung zu veranlassen.
- Sie sind verpflichtet, die vorbeugende Wartung und Revision Ihrer Hebeklemme von einem von IP autorisierten Reparaturfachmann durchführen zu lassen. Inter Product wird Sie ca. 1 Monat vor dem Termin für den vorbeugenden Wartungs- oder Revisionsarbeiten an Ihrer Hebeklemme informieren.

Inter Product steht voll und ganz hinter der Qualität seiner Produkte und möchte Ihnen mit Rat und Tat zur Seite stehen, um ein Höchstmaß an Sicherheit zu gewährleisten. Das erste und wichtigste Glied in der Kette sind jedoch Sie als Anwender.

1.1 Inspektions-, Wartungs- und Revisionsprotokoll für Sicherheitshebeklemmen

Maßgeblich für die Häufigkeit, mit der die Arbeiten ausgeführt werden müssen, sind die wöchentlichen Betriebsstunden der Hebeklemme gemäß dem Schema der Innenseite Umschlag.

1.2 Verfahren zur Sicherheitsinspektion der Hebeklemme

Was beinhaltet eine Sicherheitsinspektion?

Zweimal im Jahr in Kategorie "A" und "B" (siehe Schema der Innenseite Umschlag) wird die ordnungsgemäße Funktion der Hebeklemme sorgfältig kontrolliert. Diese Inspektion muss von einem im Unternehmen zuständigen (Sicherheits-)Beauftragten durchgeführt werden.

Dabei sind die folgenden Tätigkeiten auszuführen: (zu den Teilekennzeichnungen vgl. Abbildung auf Seite 12):

- Zahnsegment (A) auf Verschleiß kontrollieren. Die Zähne müssen scharf (unbeschädigt!) und frei von Schmutz sein.
- Körper (D) auf Beschädigung, Risse oder Verformung kontrollieren (dies kann ein Hinweis auf Überbelastung sein). Die Klemme muss sich richtig öffnen und schließen. Funktioniert die Klemme nur schwer oder bei hohem Kraftaufwand, muss sie außer Betrieb genommen werden.
- Kontrollieren Sie die Zahnsegmentachse (B) auf deutlich wahrnehmbare Verschleiß und / oder Beschädigungen (überprüfen Sie dabei ebenfalls den Spahnhühne (C), der zur Sicherung der Zahnsegmentachse dient).

- Im Wartungsheft registrieren, wann und von wem die Wartung ausgeführt wurde. Weiterhin festzuhalten sind Name und Unterschrift der vom Unternehmen beauftragten Person, und ob Mängel festgestellt wurden.

Im letzten Fall sind die Daten der Außer- und Inbetriebnahme anzugeben. Zu den häufigsten Beschädigungen siehe Kapitel 1.5.

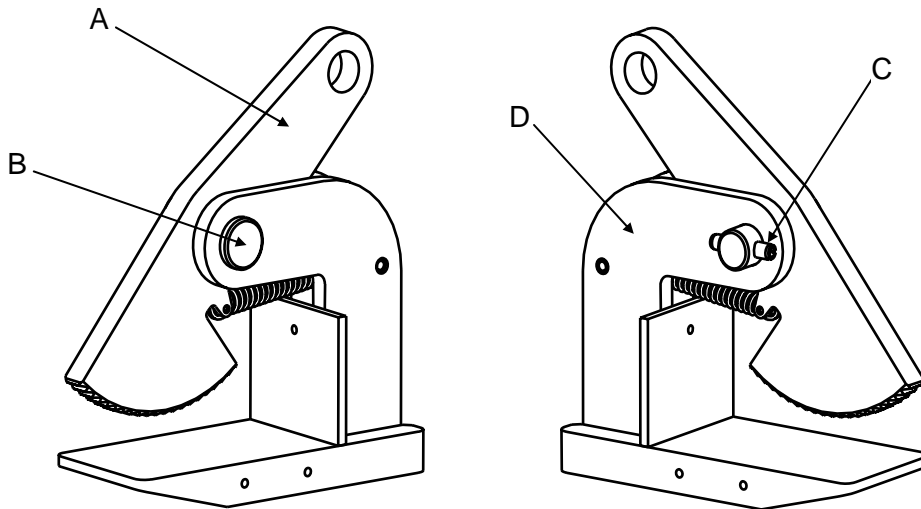

1.3 Verfahren zur vorbeugenden Wartung der Hebeklemme

Was beinhaltet das Verfahren zur vorbeugenden Wartung?

- Einmal jährlich in Kategorie „A“ und „B“ (siehe Schema der Innenseite Umschlag), werden die Hebeklemme und die Einzelteile sorgfältig auf Haarrisse, Verformung, Beschädigungen und ordnungsgemäße Funktion kontrolliert.
- Der Reparaturfachmann, der die vorbeugende Wartung ausführt, muss von IP autorisiert worden sein.
- Die Teile werden nur ausgewechselt, wenn sie nicht mehr unseren Normen entsprechen. Schließlich wird ein Prüfaufkleber, mit Jahres- und Monatsangabe gekennzeichnet.

1.4 Verfahren zur Revision der Hebeklemme

Was beinhaltet die Revision?

- Nach 5 Jahren in Kategorie „A“ (0 - 18 Betriebsstunden in der Woche) und einmal in 3,5 Jahren in Kategorie „B“ (mehr als 18 Betriebsstunden in der Woche) wird der Zustand der Hebeklemme und aller Einzelteile sorgfältig geprüft.
- Der Reparaturfachmann, der die vorbeugende Wartung ausführt, muss von IP autorisiert worden sein.
- Während der Revision werden die kritischsten Einzelteile (das Zahnsegment) und falls erforderlich, aussortierten Einzelteilen ausgetauscht. Schließlich wird ein Prüfaufkleber mit Jahres- und Monatsangabe auf die Hebeklemme angebracht.

1.5 Die häufigsten Beschädigungen

Die kritischste Komponente der Klemme ist das Zahnsegment. Diese ist bei einer Inspektion besondere Aufmerksamkeit zu widmen. Sorgen Sie bei Inspektionen unbedingt für gute Beleuchtung und verwenden Sie eventuell eine Taschenlampe. Beachten Sie bei jeder Inspektion die folgenden Regeln:

Zahnsegment: Ausmustern, wenn die Schärfe **eines** Zahnes zur Hälfte (oder mehr) verschwunden ist.

Auf der Innenseite des vorderen Umschlags sind einige Abbildungen beschädigter (ausgemusterter) Zahnkreisen und Zahnsegmenten mit Erläuterungen aufgeführt. In den meisten Fällen handelt es sich allerdings um viel geringfügigere Beschädigungen. Im Zweifelsfall muss die Klemme von einem autorisierten Reparaturfachmann begutachtet werden.

Bei diesen Klemmen kommt es auch manchmal vor, dass sich die Öffnung, in der die Kette (D-Verschluss) greift, verformt. Dadurch wird die Öffnung oval. In diesem Fall muss die Klemme unverzüglich von der weiteren Nutzung ausgeschlossen werden.

Verformung in diesem Teil ist zurück zu führen an Überschreitung des maximalen seitlichen Winkels von 15 °. Die maximale Winkel sind angegeben in den Belastungsdiagrammen auf Seite 15.

1.6 Vorgehen im Fall von Beschädigungen

Werden im Verlauf einer Inspektion Verschleiß oder Beschädigungen in irgendeiner Form festgestellt, sind folgende Tätigkeiten auszuführen.

1. Die Klemme außer Betrieb nehmen (Datum der Außerbetriebnahme in der Tabelle im Wartungsheft notieren).
2. Versuchen, die Ursache des Defekts zu ermitteln. Zum Beispiel:
 - Überlastung (vorübergehend/strukturell)
 - Bestimmungswidrige Verwendung (Klemme ist ungeeignet)
 - Unsachgemäße Verwendung (nicht geschultes Personal)
 - Heben neuer/abweichender Materialien (Härten/Abmessungen)
 - Grobe Behandlung und/oder mangelnde Sorgfalt bei der VerwendungDerartige Beschädigungen sind zwar von der Garantie ausgeschlossen. Unter dem Gesichtspunkt der Sicherheit ist die Einhaltung des genannten Verfahrens dennoch wichtig. Hinweis: Nehmen Sie im Zweifelsfall Verbindung mit Ihrem autorisierten IP-Reparaturfachmann auf.
3. Übergeben Sie die Klemme mit Wartungsheft dem von IP autorisierten Reparaturfachmann. Er wird die Klemme vollständig kontrollieren und die erforderlichen Komponenten austauschen. Die Reparatur wird ausgeführt und im Wartungsheft registriert.
4. Nach der Reparatur die Klemme wieder in Betrieb nehmen (Datum der Inbetriebnahme im Wartungsheft notieren).
5. Häufigkeit der Sicherheitsinspektionen erhöhen (2 Monate lang):
 - Kat. A: 1 x im Monat
 - Kat. B: 1 x in 2 Wochen
6. Werden im Verlauf der intensivierten Sicherheitskontrollen erneut Beschädigungen festgestellt, den Safety Engineer von Inter Product benachrichtigen.

Führen Sie die oben genannten Tätigkeiten auch dann aus, wenn Sie der Meinung sind oder wissen, dass die IP-Sicherheitshebeklemme überlastet worden ist. **Achtung:** Überlastungen sind nicht immer an der Klemme sichtbar.

Falls die Klemme aufgrund von z. B. Überlastung nicht mehr ordnungsgemäß funktioniert und/oder festsetzt, muss sie unverzüglich außer Betrieb genommen werden.

2. Betriebsanleitung

Die IPH10 Hebeklemmen sind geeignet für Horizontalhubanwendungen und den Transport einer Stahlbleche, Balken und Konstruktionen. Die IPH10 funktionieren mit Vorspannung (0,5 & 1t IPH10 Modelle) oder mit Vorspannung und Magneten (2, 3, 4, 5, 6, 9 & 12t IPH10(/J) Modelle).

2.1 Handhabung der Klemme

1. Setzen Sie die Klemmen auf das Blech und drücken Sie sie gut an, so dass die Innenseite der Backe gut am Blech anliegt (E).

2. Spannen Sie die Kabel oder Ketten mit dem Lasthaken, während die Innenseite der Backe weiterhin fest am Blech anliegt (E).

3. Nun kann die Last angehoben werden, wobei darauf zu achten ist, dass die Ketten beziehungsweise Kabel weiterhin unter konstanter Spannung stehen.

4. Sobald die Last auf den gewünschten Blechen angekommen ist, fährt man den Lasthaken so weit hinunter, bis die Klemme ganz unbelastet ist; das heißt, dass die Hebekette nicht mehr straff gespannt ist.

5. Nun können die Klemmen von der Last abgenommen werden. Eventuell verwendet man dazu ein Brecheisen, das zwischen die Rücken des Blechkörpers eingeschoben wird. Damit lassen sich die Klemmen problemlos unter dem Blech wegdrehen.

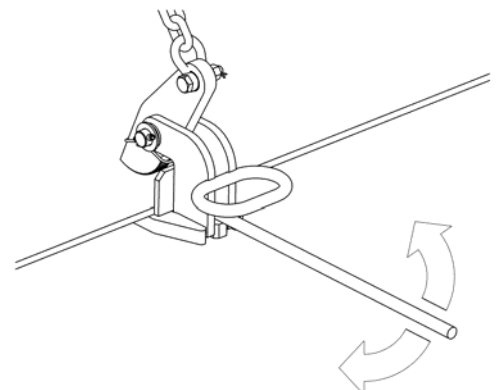
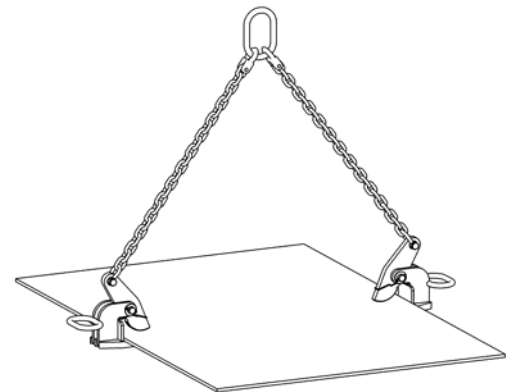
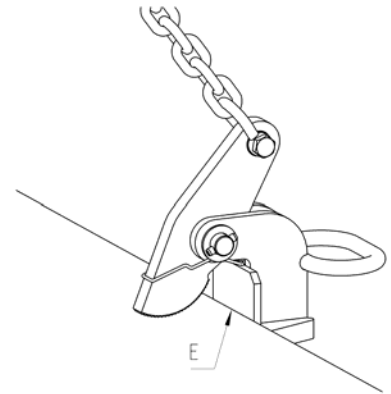

ACHTUNG: KEINE KETTEN ODER KABELN AM GRIFF BEFESTIGEN!

Gewährleisten eines Höchstmaßes an Sicherheit

- Die ordnungsgemäße Schulung des Personals ist unerlässlich. Dies trägt zu einem Höchstmaß an Sicherheit im Arbeitsumfeld bei.
- Die IPH10 Klemmen können pro Satz von jeweils drei Klemmen zum Einsatz gelangen, oder es können auch mehrere Sätze gleichzeitig zum Anheben von Stahlblechen verwendet werden. Hierbei ist darauf zu achten, dass jede einzelne Klemme gleichmäßig an der Lasthaltung beteiligt ist. Gelangen mehr als zwei Klemmen zum Einsatz, sollte man vorzugsweise eine Traverse verwenden.
- Beim Anschlagen der Klemme auf dem Blech ist sicherzustellen, dass die Kette beziehungsweise das Kabel keinen Schlag aufweist.
- Härte: Mit den Standardklemmen kann Stahl bis zu einer Härte von 37 Rc (345 HB) gehoben werden. Für härtere Stähle wenden Sie sich bitte an den Safety Engineer von Inter Product.
- Temperatur: Die Betriebstemperatur der Standard-Hebeklemmen liegt zwischen 100 °C (80°C für Klemme mit Magneten) 212°F, (176°F für Klemme mit Magneten) und -40 °C (-40 °F). Für andere Temperaturen wenden Sie sich bitte an unsere Techniker.
- Belastungen: Ziehen Sie zur ordnungsgemäßen Verwendung der Klemme die folgenden Lastdiagramme heran. Bei durchgeführtem Seil/Kette ergibt sich ein max. Spreizwinkel von 60 ° und eine max. Belastung von 50% der zulässigen W.L.L. der Klemme.

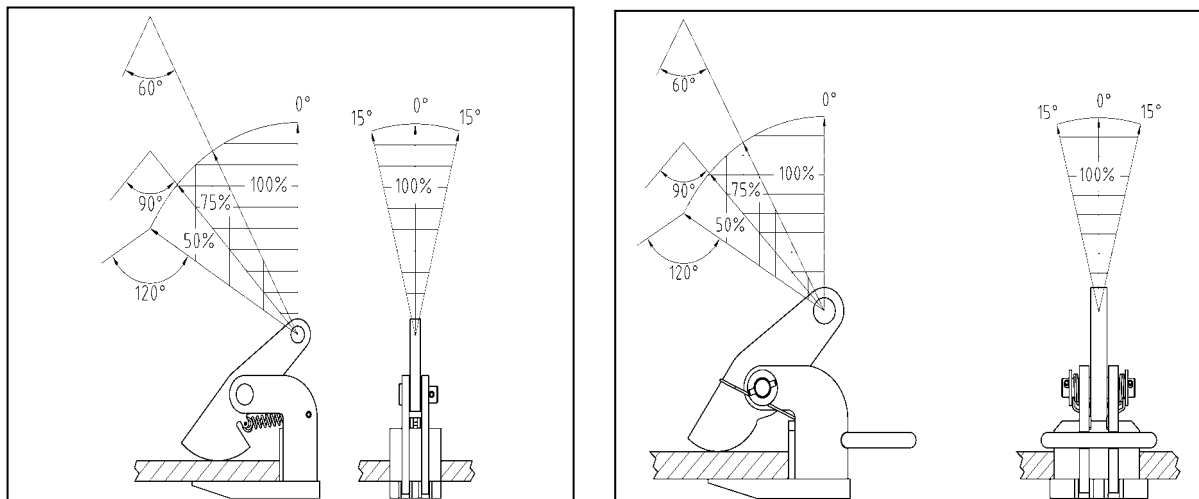

- Bei einem Hubvorgang dürfen mehrere Bleche gleichzeitig transportiert beziehungsweise angehoben werden.
- Die IPH10 Klemmen dürfen nicht für Bleche verwendet werden, die sich durchbiegen können.
- Beim Spannen der Kabel oder Ketten ist sicherzustellen, dass die Klemmen gut positioniert bleiben.
- Beim Absenken der Last dürfen sich keine störenden Gegenstände unter der Last befinden, die das Absenken der Last behindern und eine unbelastete Klemme verursachen können. Die Klemmen dürfen nur dann unbelastet sein, wenn sich die Last in einer stabilen Position befindet.
- Eine Hebeklemme ist ein Sicherheitswerkzeug, das bei Verwendung sauber sein muss. Schmutz beeinträchtigt die Funktion und damit auch die Sicherheit der Klemme. Ist die Klemme verschmutzt und verschmiert, kann sie mit Dieselöl oder Petroleum gereinigt werden. Anschließend mit Luft trockenblasen oder mit einem Tuch abtrocknen. Die Drehgelenke mit einem Spritzer Schmieröl einfetten. Sicherstellen, dass die Klemmflächen jederzeit sauber sind. Die regelmäßige Reinigung kommt der Lebensdauer und Sicherheit Ihrer Hebeklemme zugute.

**An unseren Klemmen dürfen keine Veränderungen angebracht werden.
Die Teile niemals richten, reparieren oder mit Wärme behandeln.**

2.2 Inspektion vor jeder Verwendung der Klemme

Hierbei ist Folgendes zu beachten (Verweise auf die Einzelteile sind der nachstehenden Abbildung zu entnehmen):

- Darauf achten, dass die Blechoberfläche, an der die Klemme angeschlagen wird, von Hammerschlag, Fett, Öl, Farbe, Wasser, Eis, Feuchtigkeit, Schmutz und Lackierungen, welche den Kontakt der Zähne mit dem Blech beeinträchtigen können, befreit worden ist.
- Zahnsegment (A) auf Verschleiß und Defekte kontrollieren. Die Zähne müssen scharf und schmutzfrei sein (siehe auch Kapitel 1.5: „Die häufigsten Beschädigungen“).
- Den Körper (D) auf Beschädigung, Risse oder Verformung kontrollieren (dies kann ein Hinweis auf Überbelastung sein). Die Klemme muss sich ordnungsgemäß öffnen und schließen (funktioniert die Klemme schwer oder nur bei großem Kraftaufwand, muss sie zur Inspektion außer Betrieb genommen werden).
- Kontrollieren Sie die Zahnsegmentachse (B) auf deutlich wahrnehmbare Verschleißerscheinungen und/oder Beschädigungen (kontrolliere ebenfalls den Spannhülse (C), der zur Sicherung der Zahnsegmentachse dient).

0,5 & 1 IPH10 Modelle

- Kontrollieren Sie die Wirkung der Schenkelfeder (E). Keine Vorspannung bedeutet dass die Klemme kein sicherer Halt garantiert.

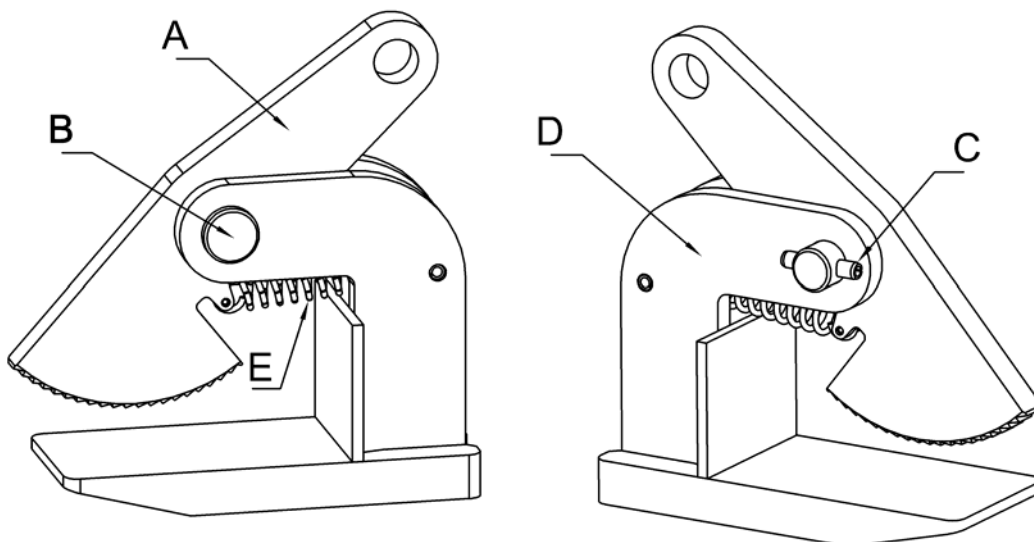

2, 3, 4, 5, 6, 9 & 12 H10(/J) Modelle

- Kontrollieren ob die Magneten (E) beschädigt oder weg sind. Keine Magneten verringern die Haftung.
- Kontrolliere die Wirkung der Schenkelfeder (F). Wenn beschädigt, ist die Zahnsegmentachse nicht länger in Position wodurch die Kette möglicherweise hinten hängen bleibt.
- Darauf achten, dass die Magnetoberfläche von Hammerschlag, Fett, Öl, Farbe, Wasser, Eis, Feuchtigkeit, Schmutz und Lackierungen, welche den Kontakt der Magnete mit dem Blech beeinträchtigen können, befreit worden ist.

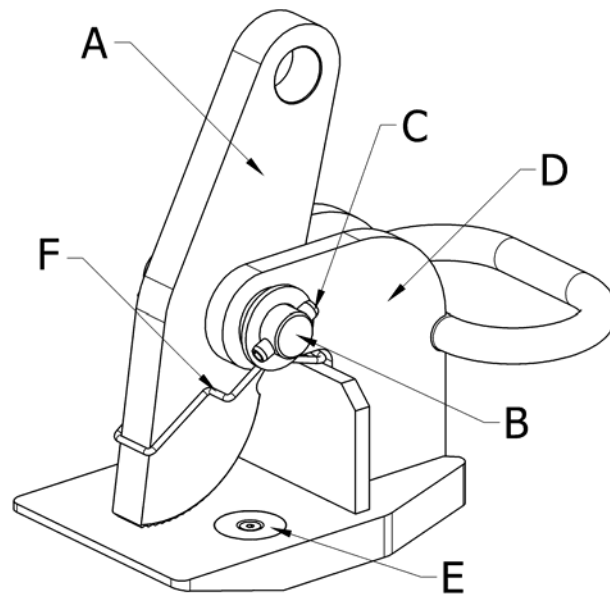

- Kontrollieren, ob die W.L.L. und die Maulöffnung (in die Klemme eingeprägt) mit der zu hebenden Last übereinstimmen.

2.3 Eine sichere Klemme, ein solide Grundlage für sicheres Heben.

Wenn Sie Ihre Klemmen wie oben beschrieben warten, ist der Optimalzustand Ihrer Klemmen auch in Zukunft gewährleistet. Inter Product gibt Ihnen 10 Jahre lang die Sicherheit, dass Sie Hebeklemmen mit optimaler Sicherheit verwenden – eine solide Grundlage für sicheres Heben. Der Einsatz sicheren Werkzeugs bedeutet jedoch nicht automatisch, dass auch sicher gehoben wird. Das Personal, das mit dem Werkzeug arbeitet, spielt beim Heben eine ebenso wichtige Rolle. Achten Sie deshalb darauf, dass jede Person, die mit unseren Hebeklemmen arbeitet, im sicheren Anschlagen und der sicheren Handhabung unserer Klemmen geschult worden ist.

3. Garantiebedingungen

- a. IP garantiert die Tauglichkeit eines gelieferten Produktes während eines Zeitraums von zehn Jahren nach Inbetriebnahme einer IP Sicherheits-Hebeklemme, sofern die in diesen Bedingungen genannten Voraussetzungen erfüllt werden.
- b. Erweist sich die gelieferte Hebeklemme als untauglich, wobei der beabsichtigte Verwendungszweck der Hebeklemme unter Beachtung der Betriebsanleitung zu berücksichtigen ist, hat IP die Wahl:
- die Hebeklemme kostenlos instandzusetzen;
 - die Hebeklemme zu ersetzen;
 - Ihnen einen verhältnismäßigen Anteil des Rechnungsbetrags unter Berücksichtigung des Anschaffungswerts der Hebeklemme sowie unter Abzug von Abschreibungen gutzuschreiben.
- c. Die Garantie tritt zum Zeitpunkt des Empfangs einer ausgefüllten und unterzeichneten Kopie des Garantiescheins von Ihnen in Kraft.
- d. Sie sind verpflichtet, IP in jedem Fall die Gelegenheit einzuräumen, etwaige Mängel an der Hebeklemme beheben zu lassen.
- e. Ein Anspruch auf Garantie besteht erst nach Erfüllung sämtlicher Zahlungsverpflichtungen in Bezug auf die Hebeklemme.
- f. Es wird keine Garantie für Mängel gewährt, welche die Folge sind von:
- normalem Verschleiß
 - Beschädigungen
 - Überlastung
 - bestimmungswidriger Verwendung
 - unsachgemäßer Verwendung
 - Heben neuer/abweichender Materialien (Härten/Abmessungen)
 - grober Behandlung und/oder mangelnder Sorgfalt bei der Verwendung
 - unterlassene oder fehlerhafte Ausführung der unter g) genannten Verfahren und Maßnahmen
- In folgenden Fällen wird ebenfalls keine Garantie gewährt:
- Wenn zwischen dem Lieferdatum der Hebeklemme (d. h. dem Rechnungsdatum des IP-Fachhändlers) und der Inbetriebnahme der Hebeklemme ein Zeitraum von mehr als drei Monaten liegt
 - Wenn keine Originalersatzteile für IP-Hebeklemmen verwendet worden sind
 - Wenn Änderungen an einer IP-Hebeklemme vorgenommen worden sind
 - Wartungs- und Revisionsarbeiten nicht von einem von IP autorisierten Reparaturfachmann ausgeführt worden sind
- g. Sie sind verpflichtet, die von IP ausgearbeiteten Verfahren und Maßnahmen einzuhalten, die ein Höchstmaß an Qualität und Sicherheit der Hebeklemme gewährleisten sollen. Die genannten Verfahren und Maßnahmen sind in Kapitel 1: „10 Jahre Garantie für ein Höchstmaß an Sicherheit“ im Detail beschrieben. Beide sind unauflöslich mit den Garantiebedingungen verbunden und bilden einen integralen Bestandteil von ihnen.
- h. Auf Rechtstreitigkeiten, die sich aus der von IP gewährten Garantie und den vorliegenden Garantiebedingungen ergeben, findet niederländisches Recht Anwendung. Der ausschließliche Gerichtsstand ist das zuständige niederländische Gericht im Arrondissement Den Haag

Die 10-jährige Garantie gilt ausschließlich für Anwender/Endabnehmer einer IP-Sicherheitshebeklemme.

10 JAAR GARANTIE GARANTIEVOORWAARDEN & GEBRUIKSINSTRUCTIE

Voor klemtypes IPH10
Horizontaal hijsen, met voorspanning

Om voor de 10 jaar garantie in aanmerking te komen, dienen deze voorschriften strikt te worden nageleefd

	INHOUD	PAG.
1.	<i>10 Jaar garantie voor maximale veiligheid en zekerheid</i>	21
1.1	Inspectie-, onderhoud- en revisieprotocol voor veiligheidshijsklemmen	21
1.2	Veiligheids inspectieprocedure van de hijsklem	21
1.3	Preventieve onderhoudsprocedure van de hijsklem	22
1.4	Revisieprocedure van de hijsklem	22
1.5	De meest voorkomende beschadigingen	23
1.6	Hoe te handelen in geval van beschadigingen	23
2.	<i>Gebruiksaanwijzingen</i>	24
2.1	Hoe de klem te hanteren	24
2.2	Inspectie voor ieder gebruik van de klem	26
2.3	Een veilige klem, een goede basis voor veilig hijsen	27
3.	<i>Garantievoorwaarden</i>	28

1. 10 Jaar garantie voor maximale veiligheid en zekerheid

Inter Product geeft 10 jaar garantie op haar klemmen. Om hiervan te profiteren moeten de volgende procedures en maatregelen (als bedoeld in artikel g van de Garantievoorwaarden) nagevolgd worden:

- U dient uw medewerkers te instrueren en trainen in het juiste gebruik van de klem, zoals vermeld staat in de gebruiksinstructie. Volg deze instructies stipt op!
- U dient zelf de periodieke veiligheidsinspecties uit te voeren conform de in de gebruiksinstructie vermelde voorschriften.
- U dient het preventieve onderhoud en de revisies van uw hijsklem door een IP geautoriseerde reparateur te laten uitvoeren. U wordt door Inter Product ca. 1 maand voor de preventieve onderhouds- of revisiebeurt van uw hijsklem geïnformeerd.

Inter Product staat volledig achter de kwaliteit van haar producten en wil u met raad en daad terzijde staan om een maximale veiligheid te kunnen waarborgen. U als gebruiker blijft hierbij echter de eerste en belangrijkste schakel.

1.1 Inspectie-, onderhoud- en revisieprotocol voor veiligheidshijsklemmen

Maatgevend voor de frequentie waarin de werkzaamheden moeten worden uitgevoerd zijn de gebruiksuren van de hijsklem per week, volgens het schema aan de binnenzijde van de omslag.

1.2 Veiligheids inspectieprocedure van de hijsklem

Wat houdt een veiligheids inspectie in?

Twee keer per jaar, in categorie "A" en "B" (zie schema aan de binnenzijde van de omslag), wordt de hijsklem zorgvuldig geïnspecteerd op het juist functioneren. Deze inspectie dient te geschieden door een door het bedrijf bevoegde (veiligheids)functionaris.

Het volgende dient hierbij te geschieden (zie fig. op pag. 20 voor de onderdelenverwijzing):

- Inspecteer het tandsegment (A) op slijtage en defecten. De tanden moeten scherp (onbeschadigd!) en vrij van vuil zijn.
- Controleer het frame (D) op beschadigingen, scheuren of vervorming (dit zou kunnen duiden op overbelasting). De klem moet goed openen en sluiten. Gaat de werking van de klem stug of zwaar, dan moet deze uit bedrijf genomen worden.
- Controleer de tandsegmentas (B) op duidelijk waarneembare slijtage en/of beschadigingen (controleer tevens de spanstift (C) die de tandsegmentas borgt). Registreer in het onderhoudsboekje wanneer de inspectiebeurt is uitgevoerd, door wie; naam en handtekening van de door het bedrijf geautoriseerde functionaris en of er wel of geen mankementen geconstateerd zijn

Indien er mankementen zijn geconstateerd dienen data van uit- en ingebruikname te worden aangegeven.

Voor de meest voorkomende beschadigingen, zie hoofdstuk 1.5.

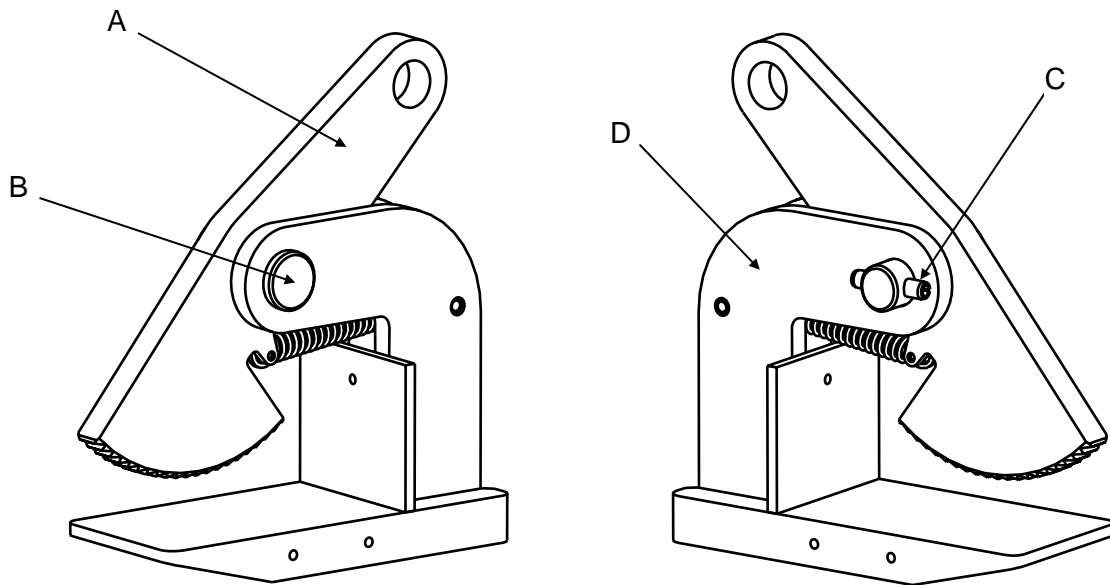

1.3 Preventieve onderhoudsprocedure van de hijsklem

Wat houdt een preventieve onderhoudsbeurt in?

- Jaarlijks, in categorie “**A**” (0 – 18 gebruiksuren per week), en halfjaarlijks, in categorie “**B**” (meer dan 18 gebruiksuren per week), worden de hijsklem en de onderdelen zorgvuldig geïnspecteerd op haarscheuren, deformatie, beschadigingen en goed functioneren.
- Deze preventieve onderhoudsbeurt dient te worden uitgevoerd door een door IP geautoriseerde reparateur.
- Onderdelen zullen alleen worden vervangen als deze niet meer voldoen aan onze normen. Tenslotte wordt een keuringssticker, met jaar en maandaanduiding aangebracht.

1.4 Revisieprocedure van de hijsklem

Wat houdt een revisiebeurt in?

- Na 5 jaar, in categorie “**A**” (0 – 18 gebruiksuren per week), en éénmaal per 3,5 jaar, in categorie “**B**” (meer dan 18 gebruiksuren per week), wordt de hijsklem uitvoerig geïnspecteerd op de staat waarin het frame en alle onderdelen verkeren.
- Deze revisiebeurt dient te geschieden door een door IP geautoriseerde reparateur.
- Tijdens de revisiebeurt wordt het meest kritische onderdeel, zijnde het tandsegment vervangen en indien noodzakelijk, afgekeurde onderdelen. Tenslotte wordt een keuringssticker, met jaar en maandaanduiding aangebracht.

1.5 De meest voorkomende beschadigingen

Het tandsegment is in de klem het meest kritische onderdeel die bij een inspectie extra aandacht vraagt. Zorg bij inspecties in ieder geval voor goed licht, gebruik eventueel een zaklamp. Houdt de volgende regel in acht bij elke inspectie:

Tandsegment: Afkeuren als de scherpte van **één** tand voor de helft of meer is verdwenen.

Aan de binnenzijde van de omslag vóór zijn enkele plaatjes opgenomen van beschadigde (afgekeurde) taatsen en tandsegmenten met toelichtingen. In de meeste gevallen gaat het echter om veel kleinere beschadigingen. In geval van twijfel moet de klem worden beoordeeld door een geautoriseerd reparateur.

Bij dit type klemmen komt het ook wel eens voor dat het gat waarin de ketting (D-sluiting) aangrijpt vervormt, het gat ziet er dan ovaal uit. Is dit het geval dan moet de klem onmiddellijk uit gebruik worden genomen. Vervorming in dit onderdeel is met name te wijten aan overschrijding van de maximale zijdelingse hoek van 15°. De maximale belastingshoeken staan weergegeven in de belastingsdiagrammen op pagina 23.

1.6 Hoe te handelen in geval van beschadigingen?

Indien er tijdens één van de inspecties een vorm van slijtage of een beschadiging wordt geconstateerd moeten de volgende handelingen worden verricht.

1. De klem uit bedrijf nemen (noteer datum uitgebruikname in de tabel van het onderhoudsboekje).
2. Oorzaak van het defect trachten te achterhalen, bijvoorbeeld:
 - Overbelasting (incidenteel/structureel)
 - Oneigenlijk gebruik (klem is ongeschikt)
 - Ondeskundig gebruik (niet getraind personeel)
 - Het hijsen van nieuwe/afwijkende materialen (hardheden/afmetingen)
 - Ruw en/of onzorgvuldig gebruikHoewel deze beschadigingen niet onder de garantie vallen, is het uit oogpunt van de veiligheid wel van belang deze procedure te volgen.
NB: in geval van twijfel contact op nemen met uw geautoriseerde IP reparateur.
3. Overhandig de klem met het onderhoudsboekje aan de door IP geautoriseerde reparateur. Deze zal de klem volledig controleren en de nodige onderdelen vervangen. De reparatie wordt uitgevoerd en in het onderhoudsboekje geregistreerd.
4. Na reparatie de klem weer in gebruik nemen (noteer datum ingebruikname in het onderhoudsboekje).
5. Frequentie veiligheidsinspecties opvoeren (gedurende 2 maanden):
 - Cat. A: 1 x per maand
 - Cat. B: 1 x per 2 weken
6. Indien tijdens de geïntensiveerde veiligheidsinspecties blijkt dat opnieuw beschadigingen optreden consulteer in dat geval de Safety Engineer van Inter Product.

Ook indien u denkt of weet dat uw IP-veiligheidshijsklem overbelast is geweest, voer dan bovenstaande handelingen uit om verdere risico's te vermijden. **Let op:** een overbelasting is niet altijd aan de klem te zien. Mocht de klem door bijvoorbeeld overbelasting niet meer goed werken en/of vastzitten, dan moet deze ook direct uit gebruik genomen worden voor een nauwkeurige inspectie.

2. Gebruiksaanwijzingen

De IPH10 hijsklemmen zijn geschikt voor het horizontaal hijsen en transporteren van stalen platen, balken en constructies. De IPH10 maakt gebruik van voorspanning (voor de 0,5 & 1 IPH10) en van voorspanning d.m.v. een torsieveer en magneten (2, 3, 4, 5, 6, 9 & 12t IPH10(J)).

2.1 Hoe de klem te hanteren

1. Plaats de klemmen op de plaat en druk ze stevig aan, zodat de binnenzijde van de bek goed tegen de plaat aanligt (E).

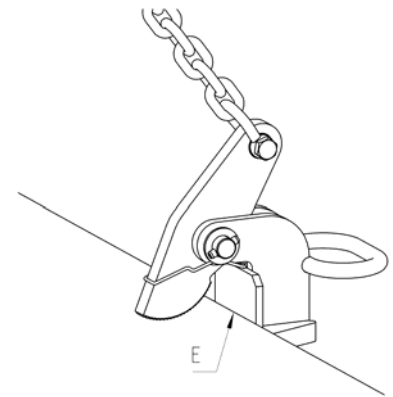

2. Span de kabels of kettingen met de kraanhaak, terwijl de binnenzijde van de bek stevig tegen de plaat aan blijft drukken (E).

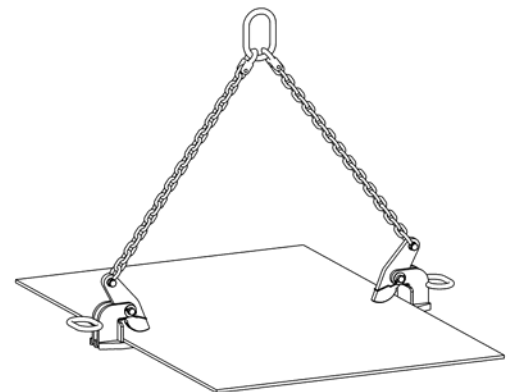

3. De last kan nu gehesen worden, waarbij erop gelet moet worden dat er een constante spanning op de kettingen c.q. kabels blijft staan.

4. Zodra de last op de plaats van bestemming is aangekomen de kraanhaak ver genoeg laten zakken, zodat de klem volledig onbelast is, d.w.z. dat de hijsketting niet meer strak staat.

5. De klemmen kunnen nu van de last worden verwijderd. Eventueel met hulp van een breekijszer, die men tussen de ruggen van het frame plaatst, kan men de klemmen eenvoudig onder de plaat wegdraaien.

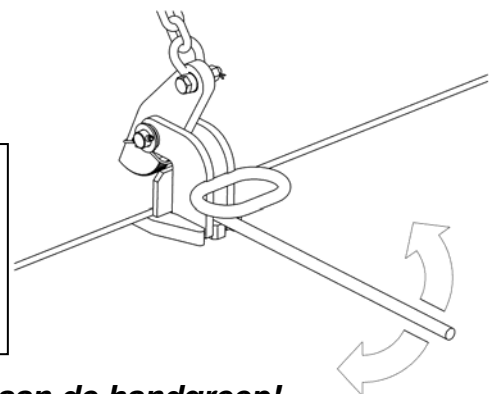

WAARSCHUWING: Geen kettingen of kabels bevestigen aan de handgreep!

Op welke wijze een maximale veiligheid te waarborgen?

- Een goede instructie van het personeel is van essentieel belang. Dit draagt bij aan een maximaal veilige werkomgeving.
- De IPH10 klemmen kunnen worden toegepast per stel, per drie klemmen, of met meerdere stellen tegelijk voor het hijsen van stalen platen. Let op dat elke klem zijn evenredige deel van de belasting krijgt. Bij toepassing van meer dan twee klemmen is het aan te bevelen om een evenaar te gebruiken.
- Zorg, bij het aanslaan van de klem op de plaat, dat er geen slag in de ketting of kabel zit.
- Hardheid: Met de standaard klemmen kan men staal tot een hardheid van 37 Rc (345 HB) hijsen. Neem voor hardere staalsoorten contact op met de Safety Engineer van Inter Product.
- Temperatuur: De gebruikstemperatuur van de standaard hijsklemmen ligt tussen 100°C (80°C voor klemmen met magneten) 212°F, (176°F voor klemmen met magneten) en -40° C (-40° F). Voor andere temperaturen raadpleeg onze technici.
- Belastingen: Voor juist gebruik van de klem raadpleeg de onderstaande belastingsdiagrammen. Bij doorgeschoord gebruik van de klemmen is de maximale tophoek 60° en is de W.L.L. 50% van de maximaal toegestane W.L.L.

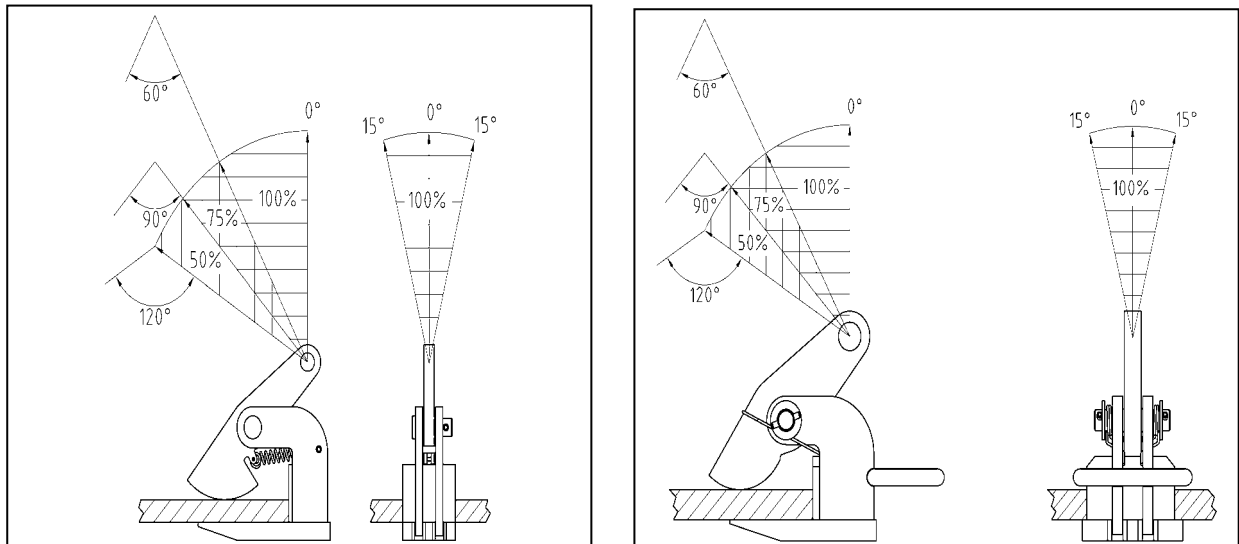

- Per hijs mogen meerdere platen tegelijk getransporteerd, resp. gehesen worden.
- De IPH10 klemmen, mogen **niet** worden gebruikt voor doorbuigende platen.
- Tijdens het spannen van de kabels of kettingen moet men er voor zorgen dat de klemmen in de goede positie blijven staan.
- Bij het dalen van de last mogen er geen obstakels onder de last aanwezig zijn die de daling van de last kunnen belemmeren en waardoor een klem onbelast kan raken. De klemmen mogen alleen onbelast raken als de last zich in een stabiele positie bevindt.
- Een hijsklem is een stuk veiligheidsgereedschap, dat bij gebruik schoon dient te zijn. Vuil heeft een nadelige invloed op de werking en daarmee ook de veiligheid van de klem. Indien de klem vuil en smerig is kan men deze schoonmaken met dieselolie of petroleum. Daarna met lucht droogspuiten of af drogen met een doek en de draaipunten een spuitje smeerolie geven. Men dient er voor te zorgen dat de klemvlakken te allen tijden schoon zijn. Regelmatig schoonmaken bevordert de levensduur en de veiligheid van uw hijsklemmen.

**Aan onze klemmen mogen geen veranderingen worden aangebracht.
Onderdelen nooit richten, repareren of met warmte behandelen.**

2.2 Inspectie voor ieder gebruik van de klem

Het volgende dient bekeken te worden (zie onderstaande figuur voor de onderdelenverwijzing):

- Zorg dat het plaatoppervlak waar de klem zal worden aangeslagen ontdaan is van hamerslag, vet, olie, verf, water, ijs, vocht, vuil en coatings die het contact van de tanden met de plaat kunnen belemmeren.
- Inspecteer het tandsegment (A) op slijtage en defecten. De tanden moeten scherp en vrij van vuil zijn. (Zie ook hoofdstuk 1.5: “De meest voorkomende beschadigingen”).
- Controleer het frame (D) op beschadigingen, scheuren of vervorming (dit zou kunnen duiden op overbelasting). De klem moet goed openen en sluiten (gaat de werking van de klem stug of zwaar, dan moet hij voor inspectie uit bedrijf genomen worden).
- Controleer de tandsegmentas (B) op duidelijk waarneembare slijtage en/of beschadigingen (controleer tevens de spanstift (C) die de tandsegmentas borgt).
- **Controleer of de W.L.L. en de bekopening, welke in de klem geslagen zijn, overeenkomen met de te hijsen last.**

0,5 & 1 IPH10

- Controleer de werking van de veer (E). Zonder voorspanning kan de klem niet op de plaat worden gehouden.

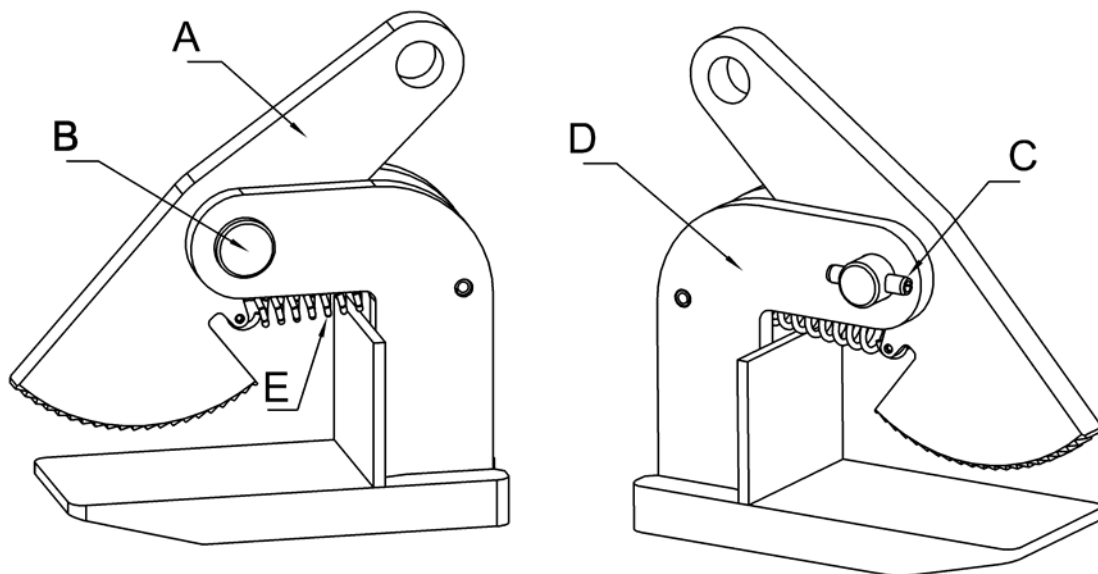

2, 3, 4, 5, 6, 9 & 12 H10(/J) modellen

- Controleer of de magneten (E) beschadigd of ontbreken. Dit heeft gevolgen voor de houdkracht.
- Controleer de werking van de torsieveer (F). Bij beschadiging heeft het tandsegment niet de goede positie. Hierdoor kan de ketting achter de klem blijven haken.
- Zorg dat het plaatoppervlak waar de magneten zich bevinden ontdaan is van hamerslag, vet, olie, verf, water, ijs, vocht, vuil en coatings die het contact van de magneten met de plaat kunnen belemmeren.

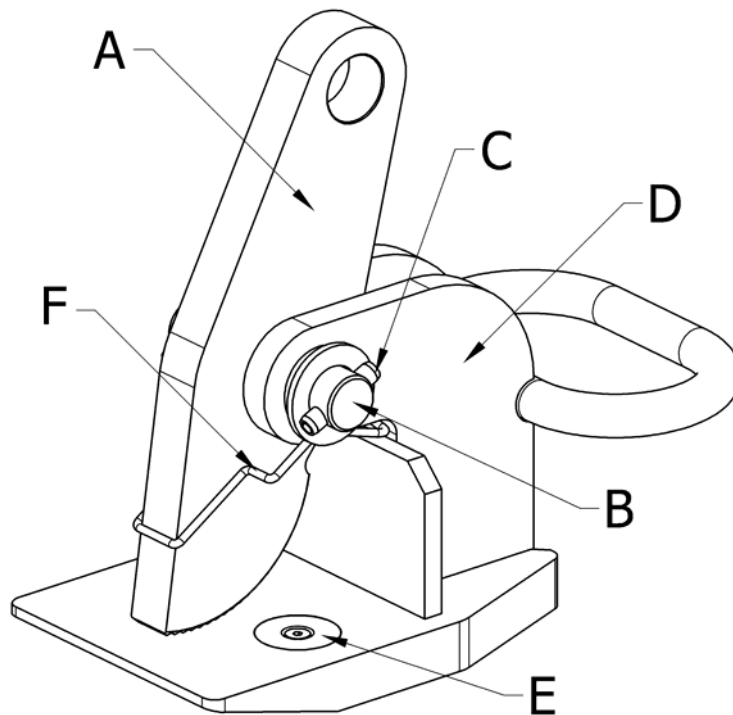

- Controleer of de W.L.L. en de bekopening, welke in de klem geslagen zijn, overeenkomen met de te hijsen last.

2.3 Een veilige klem, een goede basis voor veilig hijsen

Als u uw klemmen onderhoudt zoals hierboven staat omschreven dan houdt u uw klemmen in optimale conditie. Inter Product geeft u 10 jaar lang de zekerheid dat u optimaal veilige hijsklemmen gebruikt, een goede basis voor veilig hijsen. Maar het gebruik van veilig gereedschap betekent niet automatisch dat er veilig gehesen wordt. De mensen die met het gereedschap werken spelen een even zo grote rol bij het veilig hijsen. Zorg er daarom voor dat iedereen die met onze hijsklemmen werkt is geïnstrueerd in veilig hijsen en het veilig gebruiken van onze klemmen.

3. Garantievoorwaarden

- a. IP staat voor een periode van tien jaar na ingebruikname van een IP veiligheidshijsklem in voor de deugdelijkheid van het geleverde product, mits voldaan wordt aan het gestelde in deze voorwaarden.
- b. Blijkt de geleverde hijsklem niet deugdelijk te zijn geweest, welk oordeel gerelateerd dient te worden aan het beoogde gebruiksdoel van de hijsklemmen in het licht van de gebruiksaanwijzing, dan heeft IP de keuze om:
- de hijsklem kosteloos te herstellen,
 - de hijsklem te vervangen,
 - u te crediteren voor een evenredig deel van de factuur, gerelateerd aan de aanschafwaarde van de hijsklem, onder aftrek van afschrijvingen.
- c. De garantie treedt in werking zodra IP een ingevuld en ondertekend kopie-garantiebewijs van u retour heeft ontvangen.
- d. U moet IP in alle gevallen de gelegenheid bieden om een eventueel gebrek aan de hijsklemmen te doen herstellen.
- e. U kunt alleen een beroep doen op de garantie nadat aan alle betalingsverplichtingen met betrekking tot de hijsklem is voldaan.
- f. Geen garantie wordt gegeven voor gebreken die het gevolg zijn van:
- normale slijtage
 - beschadigingen
 - overbelasting
 - oneigenlijk gebruik
 - onoordeelkundig gebruik
 - het hijsen van nieuwe/afwijkende materialen (hardheden/afmetingen)
 - ruw en/of onzorgvuldig gebruik
 - het niet of onjuist uitvoeren van de procedures en maatregelen als bedoeld onder g
- Ook wordt er geen garantie gegeven, indien:
- tussen de datum van aflevering van de hijsklem (= factuurdatum door IP dealer) en de datum van ingebruikname van de hijsklem een periode ligt van meer dan drie maanden
 - niet-originele IP-hijsklemonderdelen zijn toegepast
 - er wijzigingen zijn aangebracht aan een IP-hijsklem
 - de onderhoudsbeurten en revisiebeurten door een niet-geautoriseerde IP reparateur zijn uitgevoerd
- g. U dient zich te houden aan de door IP opgestelde procedures en maatregelen die beogen de kwaliteit en de maximale veiligheid van de hijsklem te waarborgen. Deze zijn nader omschreven in hoofdstuk 1: "10 jaar garantie voor maximale veiligheid", welke beiden onlosmakelijk verbonden zijn met de garantievoorwaarden en hiervan een integrerend onderdeel uitmaken.
- h. Geschillen die voortvloeien uit de door IP afgegeven garantie en deze garantievoorwaarden zijn onderworpen aan Nederlands recht en zullen bij uitsluiting voorgelegd worden aan de bevoegde Nederlandse rechter binnen het arrondissement Den Haag.

**10 jaar garantie geldt uitsluitend voor de gebruiker/eindafnemer van een
IP veiligheidshijsklem**

CONDITIONS DE GARANTIE & INSTRUCTIONS D'UTILISATION

Pour type de pince IPH10
Levage horizontal avec précontrainte

Pour pouvoir bénéficier des 10 ans de garantie, ces prescriptions doivent être scrupuleusement respectées

	TABLE DES MATIERES	PAGE
1.	<i>10 ans de garantie pour une sécurité maximale</i>	30
1.1	Protocole d'inspection, d'entretien et de révision pour les pinces de sécurité	30
1.2	Procédure d'inspection de sécurité de la pince de levage	30
1.3	Procédure d'entretien préventif de la pince de levage	31
1.4	Procédure de révision de la pince de levage	31
1.5	Les dommages les plus fréquents	32
1.6	Que faire en cas de dommages	32
2.	<i>Instructions d'utilisation</i>	33
2.1	Comment manipuler la pince	33
2.2	Inspection pour toute utilisation de la pince	35
2.3	Une pince sûre, une bonne base pour un levage sûr	36
3.	<i>Conditions de garantie</i>	37

1. 10 ans de garantie pour une sécurité maximale

Inter Product offre une garantie de 10 ans sur ses pinces. Pour pouvoir en profiter, les procédures et mesures suivantes doivent être respectées (comme visé à l'article g des conditions de garantie) :

- Vous devez former vos collaborateurs à l'utilisation correcte de la pince, comme indiqué dans les instructions d'utilisation. Suivez scrupuleusement ces instructions !
- Vous devez vous-même effectuer les inspections de sécurité périodiques conformément aux prescriptions reprises dans les instructions d'utilisation.
- Vous devez faire exécuter l'entretien préventif et la révision de votre pince de levage par un réparateur IP agréée. Inter Product vous signale environ 1 mois à l'avance la date prévue pour l'entretien ou la révision de votre pince de levage.

Inter Product est soucieux de la qualité de ses produits et souhaite rester à vos côtés pour vous conseiller au niveau pratique et théorique afin de pouvoir garantir une sécurité maximale. En tant qu'utilisateur, vous restez toutefois le premier maillon, le plus important.

1.1 Protocole d'inspection, d'entretien et de révision pour les pinces de sécurité

Les heures d'utilisation hebdomadaires de la pince de levage constituent un élément déterminant pour la fréquence à laquelle les contrôles doivent être effectuées, conformément au schéma repris à l'intérieur de l'enveloppe.

1.2 Procédure d'inspection de sécurité de la pince de levage

Que comprend une inspection de sécurité ?

Deux fois par an; dans les catégories "A" et "B" (voir schéma repris à l'intérieur de l'enveloppe), le bon fonctionnement de la pince de levage est soigneusement inspecté. Cette inspection doit être réalisée par un fonctionnaire (de sécurité) compétent de l'entreprise.

Procéder comme suit (voir l'illustration en page 28 pour le renvoi aux pièces) :

- Inspectez la couronne dentée (A) et vérifiez l'usure et les défauts. Les dents doivent être nettes (non endommagées) et propres.
- Vérifiez les dommages, les fissures et les déformations éventuels des châssis (D), (cela pourrait indiquer une surcharge) La pince doit s'ouvrir et se fermer correctement. Si le fonctionnement de la pince est relativement difficile, mettez-la hors service.
- Vérifiez si l'axe de la couronne dentée (B) n'est pas usé et/ou endommagé (vérifiez également la goupille (C) qui fixe l'axe de la couronne dentée).
- Inscrivez dans le carnet d'entretien quand cette inspection a eu lieu ainsi que la personne qui l'a réalisée ; nom et signature du fonctionnaire agréé par l'entreprise et si aucun manquement n'a été constaté.

Dans ce dernier cas, les données de la mise en et hors service doivent être indiquées. Pour les dommages les plus fréquents, reportez-vous au chapitre 1.5.

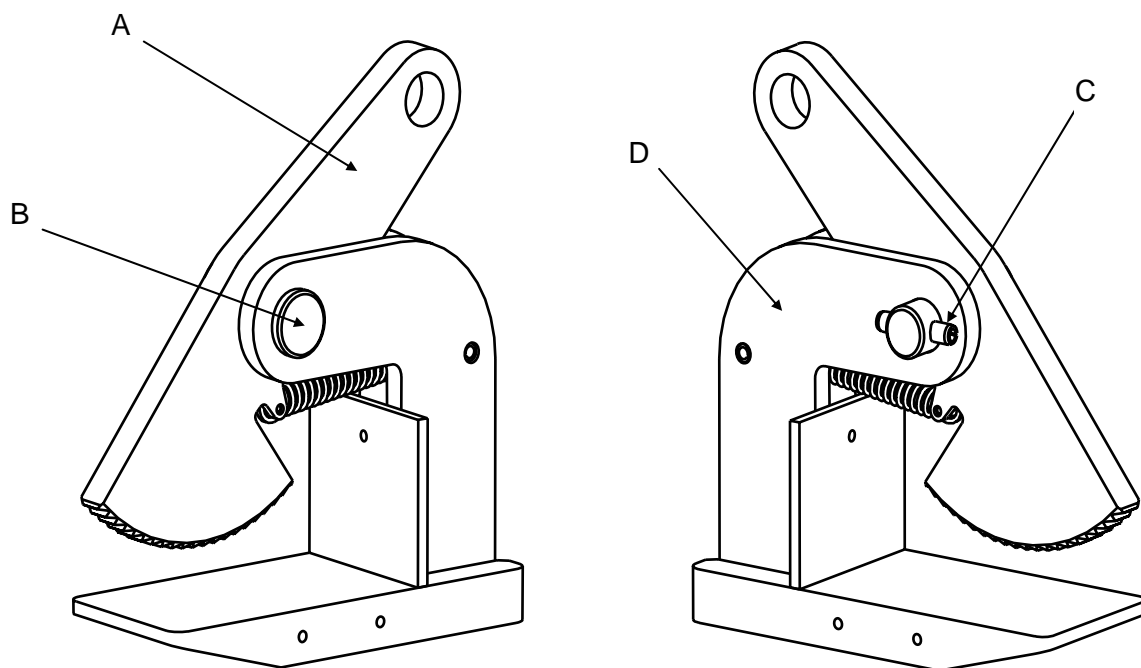

1.3 Procédure d'entretien préventif de la pince de levage

Que comprend un entretien préventif ?

- Annuellement, pour la catégorie "A", (0 – 18 heures d'utilisation par semaine) et tous les six mois, pour la catégorie "B" (plus de 18 heures d'utilisation par semaine), la pince de levage et les pièces sont soigneusement inspectées pour détecter fissures, déformation, dommages et bon fonctionnement.
- Cet entretien préventif doit être réalisé par un réparateur IP agréé.
- Les pièces sont uniquement remplacées lorsqu'elles ne répondent plus à nos normes et munies d'un autocollant de contrôle avec mention de l'année et du mois.

1.4 Procédure de révision de la pince de levage

Que comprend une révision ?

- Après 5 ans, pour la catégorie "A" (0 – 18 heures d'utilisation par semaine) et une fois tous les trois ans et demi pour la catégorie "B" (plus de 18 heures d'utilisation par semaine), la pince de levage est inspectée minutieusement pour voir l'état dans lequel se trouve le châssis et toutes les pièces.
- Cette révision doit être effectuée par un réparateur IP agréé.
- Lors de la révision, toutes les pièces importantes, à savoir la couronne dentée est remplacée, de même que les pièces déclarées non conformes. Enfin un autocollant de contrôle avec mention de l'année et du mois.

1.5 Les dommages les plus fréquents

La couronne dentée est la pièce la plus importante de la pince qui requièrent une attention toute particulière lors d'une inspection. Veillez en tout cas lors des inspections à bénéficier d'une bonne luminosité, utilisez éventuellement une lampe de poche. Prenez en considération les règles suivantes lors de chaque inspection:

Couronne dentée: Déclarer impropre si la netteté d'**une** dent a disparu sur plus de la moitié.

Vous trouverez à l'intérieur de l'enveloppe quelques images de pivots et couronnes dentées endommagées (et déclarés impropres) accompagnées d'explications. Dans la plupart des cas, il s'agit de petits dommages. En cas de doute, la pince doit être évaluée par un réparateur agréé.

Il arrive souvent avec ce type de pinces que le trou dans lequel la chaîne (Fermeture en D) s'intègre se déforme. Le trou apparaît alors ovale. Si tel est le cas, la pince doit immédiatement être mise hors service. La déformation de cette partie de la pince est probablement due à une surcharge ayant été produite en suivant un angle latéral de 15°. Les rapports angles/C.M.U sont présentés dans un diagramme figurant en page 31.

1.6 Que faire en cas de dommages

Si l'on constate durant une des inspections une forme d'usure ou un dommage, les mesures suivantes doivent être prises.

1. Mettez la pince hors service (notez la date de mise hors service dans le tableau du carnet d'entretien).
2. Essayez de déterminer la cause du défaut, par exemple:
 - Surcharge (accidentelle / structurelle)
 - Utilisation inadéquate (la pince n'est pas adaptée)
 - Utilisation incompétente (personnel non formé)
 - Le levage des matériaux nouveaux/divergents (duretés / dimensions)
 - Utilisation brutale et / ou négligenteMême si ces dommages ne sont pas inclus dans la garantie, il est important de suivre cette procédure pour des raisons de sécurité.
N.B. : en cas de doute, prenez contact avec votre réparateur IP agréé.
3. Remettez la pince et le carnet d'entretien au réparateur IP agréé. Celui-ci contrôlera entièrement la pince et remplacera les pièces nécessaires. Les réparations sont réalisées et inscrites dans le carnet d'entretien.
4. Une fois les réparations effectuées, remettez la pince en service (notez la date de mise en service dans le carnet d'entretien).
5. Augmenter la fréquence des inspections de sécurité (durant 2 mois):
 - Cat. A: 1 x par mois
 - Cat. B. 1 x toutes les 2 semaines
6. S'il apparaît au cours des inspections de sécurité intensifiées que de nouveaux dommages apparaissent, consultez dans ce cas le Safety Engineer de Inter Product.

De même, si vous savez ou si vous pensez que la pince de levage de sécurité IP a été en surcharge, réalisez les opérations ci-dessus pour éviter tout risque. **Attention** : une surcharge ne se voit pas toujours sur la pince. Si la pince devait ne plus fonctionner correctement et / ou bloquait à cause par exemple d'une surcharge, elle devrait être immédiatement mise hors service pour une inspection approfondie.

2. Instructions d'utilisation

Les pinces de levage IPH10 conviennent pour le levage horizontal et le transport de tôles, poutrelles et constructions d'acier. Une fois installées, les Pinces IPH10 restent en position grâce à leur ressort de préention (modèles 0,5t & 1t IPH10) et à leur système magnétique (modèles : 2, 3, 4, 5, 6, 9 & 12t IPH10(J)).

2.1 Comment manipuler la pince

1. Placez les pinces sur la tôle et appuyez solidement de manière à ce que l'intérieur de la mâchoire touche (E).

2. Tendez les câbles ou les chaînes avec le crochet de grue, alors que l'intérieur de la mâchoire reste solidement contre la tôle (E).

3. La charge peut être levée maintenant en veillant au maintien d'une tension constante sur les chaînes.

4. Dès que la charge est arrivée à destination, laissez descendre le crochet suffisamment loin pour que la pince ne supporte plus de charge, la chaîne n'est alors plus tendue.

5. La charge peut maintenant être enlevée des pinces. Eventuellement à l'aide d'un pied-de-biche que l'on place entre l'arrière du châssis, on peut facilement pivoter les pinces sous la tôle.

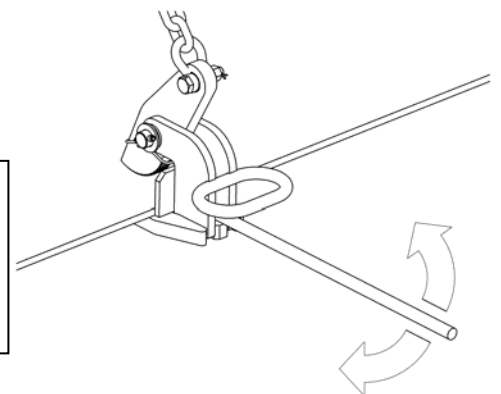
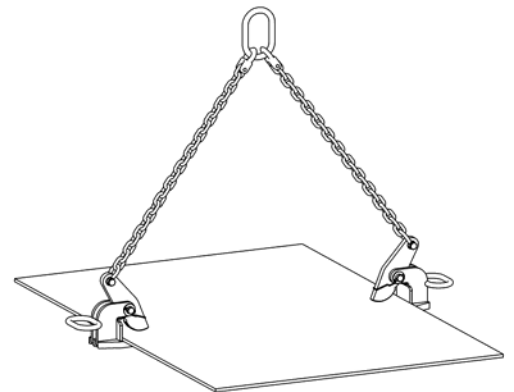
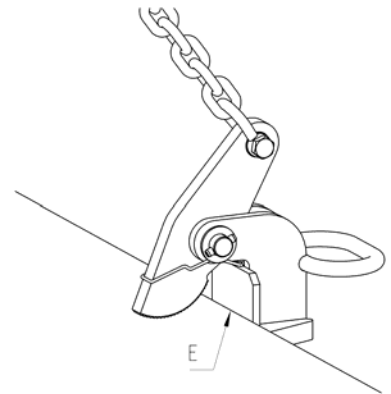

ATTENTION: Ne pas fixer de chaînes ou de câbles sur la poignée de manutention !

Comment garantir une sécurité maximale ?

- Bien former le personnel est essentiel. Cela contribue à un environnement de travail sûr.
- Les pinces IPH10 peuvent être utilisées par deux, par trois ou par plusieurs couples pour le levage de tôles d'acier. Veillez à ce que chaque pince reçoive une part égale de la charge. En cas d'utilisation de plus de deux pinces, il est conseillé d'utiliser une aiguille.
- *Dureté* : les pinces standard permettent de lever des tôles jusqu'à une dureté de 37 Rc (345 HB). Pour des types d'acier plus durs, veuillez prendre contact avec l'ingénieur sécurité de Inter Product.
- *Température* : La température d'utilisation des pinces de levage standard se situe entre 100° C (80° C pour les pinces équipées d'aimants) 212°F (176°F pour les pinces équipées d'aimants) et -40° C (-40° F). Pour d'autres températures, veuillez consulter nos techniciens.
- *Charges* : Pour une bonne utilisation des pinces, consultez les schémas de charge ci-dessous.

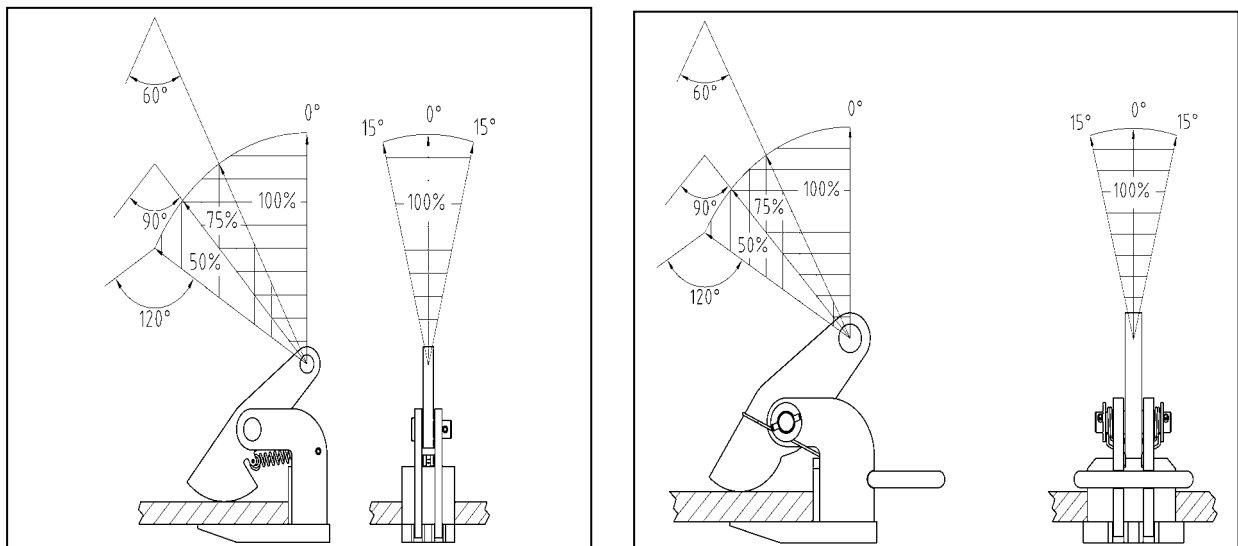

- Plusieurs tôles peuvent être transportées en un seul levage.
- Les pinces IPH10 **ne** peuvent **pas** être utilisées pour des tôles courbées.
- Lors de la tension des câbles ou des chaînes, il convient de veiller à ce que les pinces soient dans la bonne position.
- Lors de la descente de la charge, éloignez tout obstacle sous la charge qui pourrait gêner la descente de la charge et qui pourrait enlever la charge de la pince. Les pinces ne peuvent se retrouver sans charge que si la charge se trouve en position stable.
- Une pince de levage est un outil de sécurité qui doit être propre. La saleté a une influence néfaste sur le fonctionnement et donc sur la sécurité de la pince. Si la pince est sale, vous pouvez la nettoyer à l'aide de gas-oil ou de pétrole. Soufflez ensuite à l'air comprimé ou séchez avec un chiffon et graissez les points de pivotement. Veillez à ce que les surfaces de la pince soient toujours propres. Un nettoyage régulier prolonge la durée de vie et la sécurité de vos pinces de levage.

**Aucune modification ne peut être apportée à nos pinces.
Ne jamais réparer ou traiter à la chaleur nos pièces.**

2.2 Inspection pour toute utilisation de la pince

Procéder comme suit (voir l'illustration ci-dessous pour le renvoi aux pièces) :

- Veillez à ce que la surface de la tôle touchée par la pince soit dépourvue de coups de marteau, de graisse, d'huile, de peinture, d'eau, de glace, d'humidité, de saleté et de revêtements qui pourraient perturber le contact des dents avec la tôle.
- Inspectez la couronne dentée (A) et vérifiez l'usure et les défauts. Les dents doivent être nettes et propres (voir aussi chapitre 1: « Les dommages les plus fréquents »).
- Vérifiez les dommages, les fissures et les déformations éventuels des châssis (D) (cela pourrait indiquer une surcharge). La pince doit pouvoir s'ouvrir et se fermer facilement (si le fonctionnement de la pince est difficile, mettez la pince hors service avant l'inspection).
- Vérifiez si l'axe de la couronne dentée (B) n'est pas clairement usés et / ou ne comportent pas de dommages. (Vérifier aussi la goupille (C) qui verrouille l'axe de la couronne dentées).
- Contrôlez si la capacité portante d'une manille et l'ouverture de mâchoire de la pince correspondent à la charge à lever. Charge minimale autorisée :

Modèles : 0,5t & 1t IPH10

- Vérifier la tension du ressort de préention (E). Quand il n'y a pas de pré tension, la pince ne peut pas rester en position par elle-même.

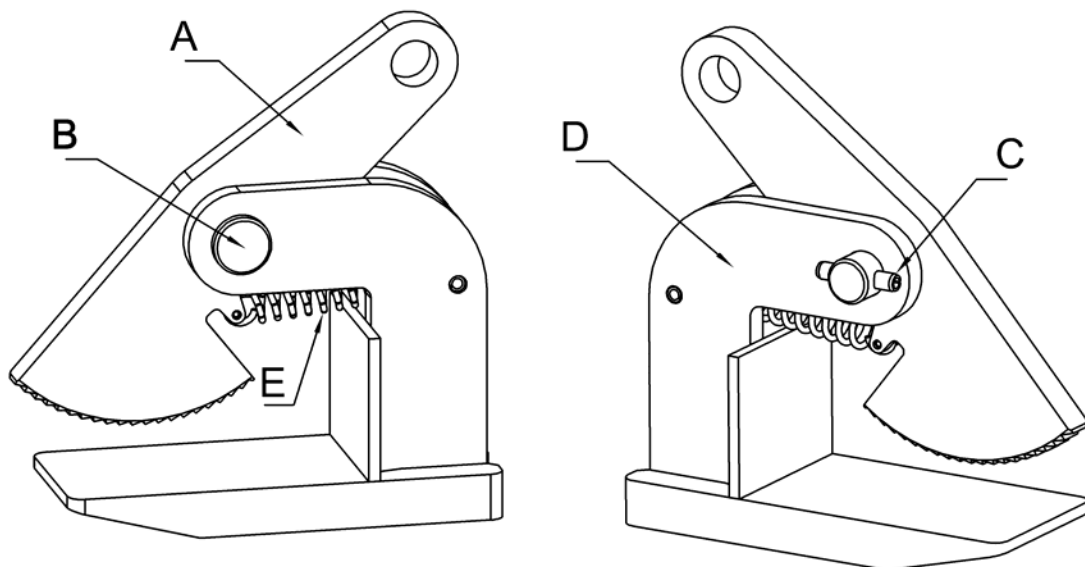

Modèles : 2, 3, 4, 5, 6, 9 & 12t H10(/J)

- Vérifier si les aimants (E) sont dégradés ou manquants, car cela pourrait affaiblir la force d'attraction de l'ensemble
- Vérifier les propriétés de torsion du ressort (F). Si celui est dégradé, alors la couronne dentée ne pourra pas rester en position, risquant ainsi de crocheter la chaîne.
- S'assurer que les aimants et la plaque support sont propres, car la présence de copeaux ou de saletés cela pourrait affecter la qualité de leur surface et affaiblir leur force d'attraction.

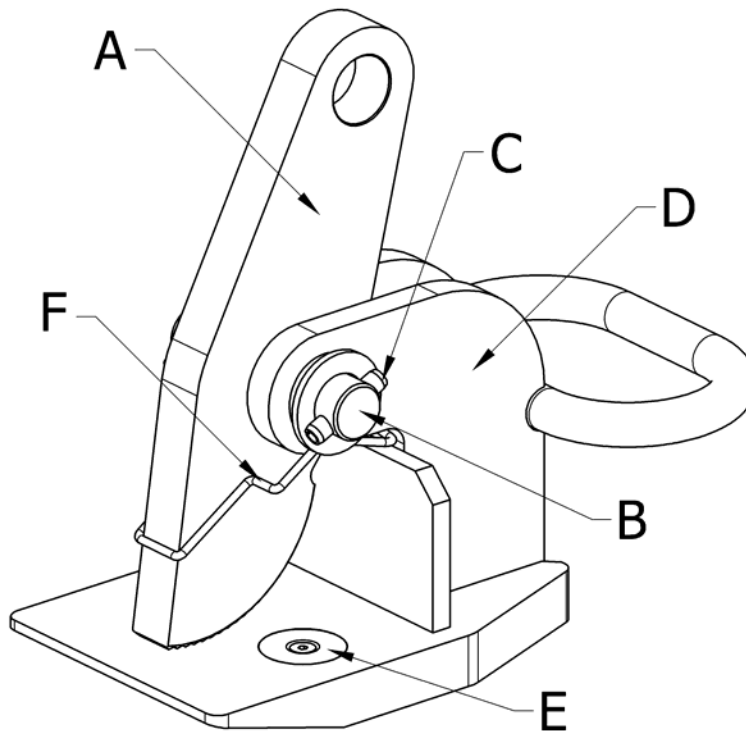

- Contrôlez si la capacité portante d'une manille et l'ouverture de mâchoire de la pince correspondent à la charge à lever. Charge minimale autorisée :

2.3 Une pince sûre, une bonne base pour un levage sûr.

Si vous entretenez comme indiqué ci-dessus vos pinces, vous conserverez vos pinces dans un parfait état. Inter Product vous offre pendant 10 ans la certitude de disposer de pinces de levage sûres, une bonne base pour un levage en toute sécurité. Mais l'utilisation d'outils sûrs ne signifie pas automatiquement que l'on effectue des levages en toute sécurité. Les personnes qui travaillent avec ces outils jouent un rôle tout aussi important dans la sécurité du levage. Veillez dès lors à ce que toute personne qui travaille avec nos pinces de levage soit formée au levage sûr et à l'utilisation correcte de nos pinces.

3. Conditions de garantie

- a. IP est responsable pendant une période de dix ans après la mise en service d'une pince de sécurité IP de la solidité du produit fourni, pour autant que les mesures prescrites dans ces conditions soient respectées.
- b. S'il apparaît que la pince de levage fournie n'a pas été assez solide, ce qui doit être évaluée en rapport avec le but d'utilisation visée des pinces de levage à la lumière des instructions d'utilisation, IP a le choix :
- de réparer sans frais la pince de levage,
 - de remplacer la pince de levage,
 - de vous créditer d'un montant proportionnel de la facture, en rapport avec la valeur d'achat de la pince de levage, déduction faite des amortissements.
- c. La garantie entre en vigueur dès réception par IP de votre copie de preuve de garantie dûment signée.
- d. Vous devez en tout cas permettre à IP de faire réparer un défaut éventuel aux pinces de levage.
- e. Vous ne pouvez invoquer la garantie que lorsque toutes les obligations de paiement relatives à la pince de levage ont été réunies.
- f. Aucune garantie n'est accordée pour les défauts résultant :
- d'une usure normale
 - de dommages
 - d'une surcharge
 - d'une utilisation inadéquate
 - d'une mauvaise utilisation
 - du levage des matériaux nouveaux/divergents (duretés / dimensions)
 - d'une utilisation brutale et / ou négligente
 - du non-respect des procédures et mesures visées au point g
- De même, aucune garantie n'est accordée si:
- entre la date de livraison de la pince de levage (= date de facture du concessionnaire IP) et la mise en service de la pince de levage s'écoule une période de plus de trois mois
 - des pinces de levage IP qui ne sont pas d'origine sont utilisées
 - des modifications sont apportées à une pince de levage IP
 - l'entretien et les révisions sont réalisés par un réparateur IP non agréé
- g. Vous devez respecter les procédures et mesures mises au point par IP qui visent à garantir la qualité et la sécurité maximale de la pince de levage. Celles-ci sont décrites au chapitre 1: "10 ans de garantie pour une sécurité maximale", qui sont indissociables des conditions de garantie et en font partie intégrante.
- h. Tout litige découlant de la garantie accordée par IP et ces conditions de garantie sont régis par le droit néerlandais et sont de la compétence exclusive des tribunaux néerlandais de l'arrondissement de La Haye.

10 ans de garantie exclusivement pour l'utilisateur final d'une pince de levage de sécurité IP